

Z SERIA

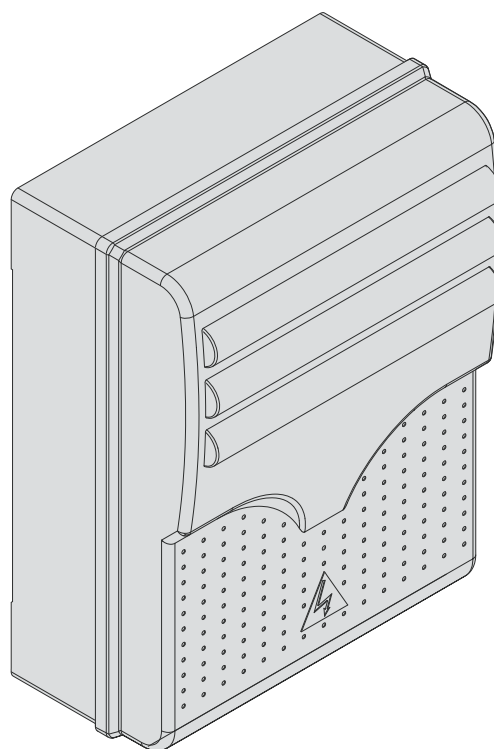

ZL180

Schéma ZL180

- 1 - Transformátor
- 2 - Poistka riadiacej jednotky 630mA
- 3 - Nastavovacie trimre
- 4 - Programovanie diaľkového ovládania
- 5 - Konektor pre dosku prijímača AF 43S
- 6 - Konektor pre pripojenie príslušenstva a riadiacich zariadení
- 7 - Poistka napájania 1A
- 8 - Poistka motora M1 5A
- 9 - Poistka motora M2 5A
- 10 - Poistka príslušenstva 1,6A
- 11 - Volič funkcií
- 12 - Signalizačné LED diódy

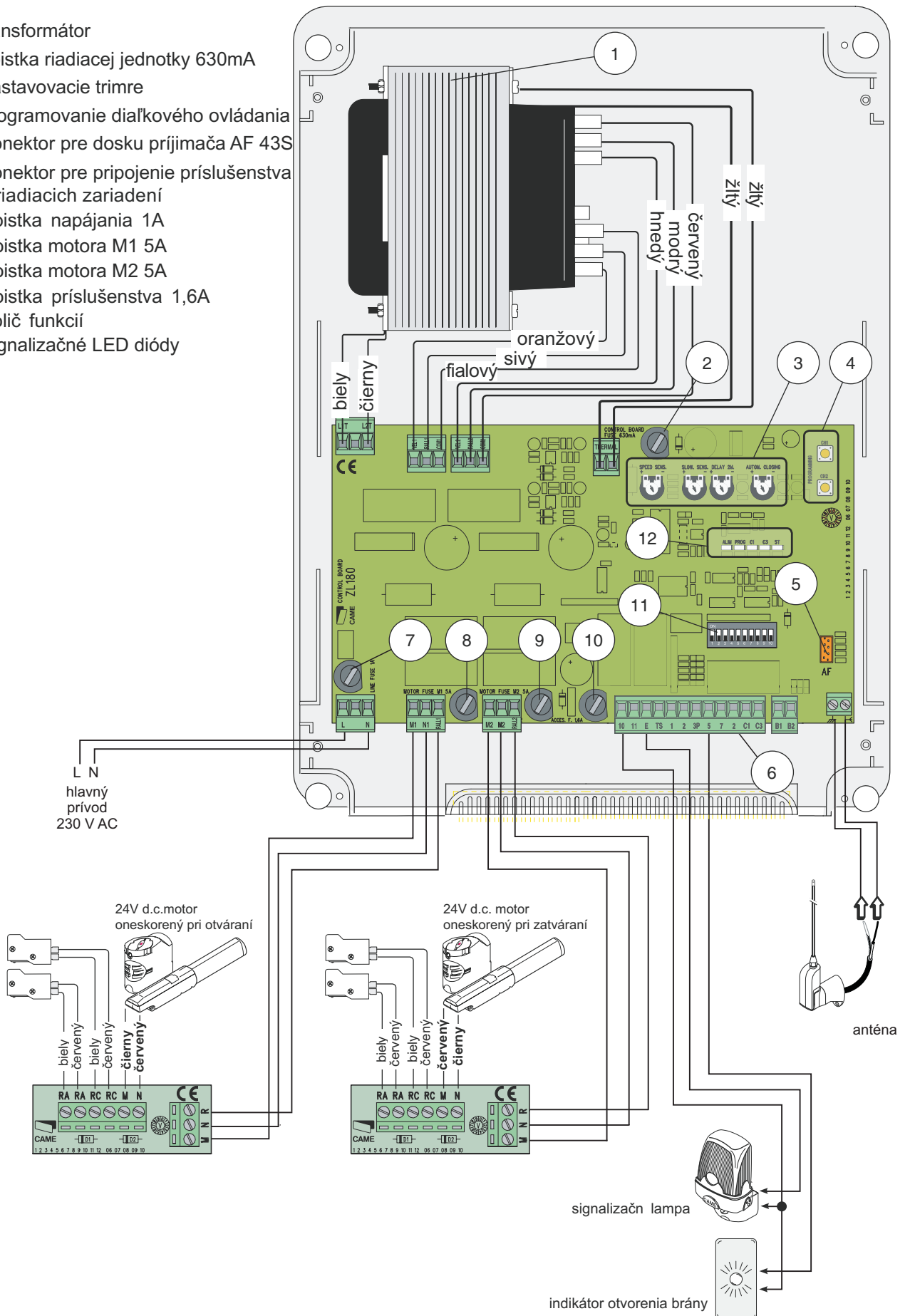

Bezpečnostné zariadenia

“častočné zastavenie” (N.C.)

Zastavenie pohybu brány a následné automatické zatvorenie.

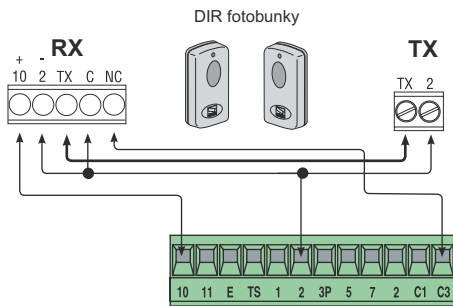

“otvorenie počas zatvárania” (N.C.)

Pri zatváraní brány prerušenie kontaktov spôsobí úplné otvorenie brány.

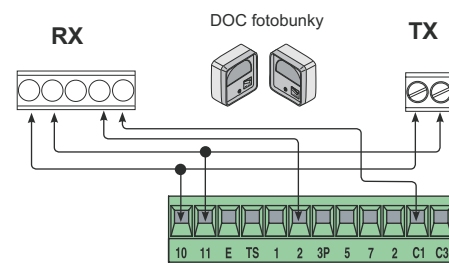
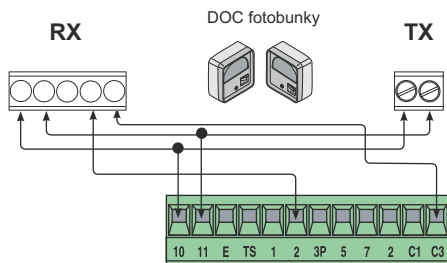
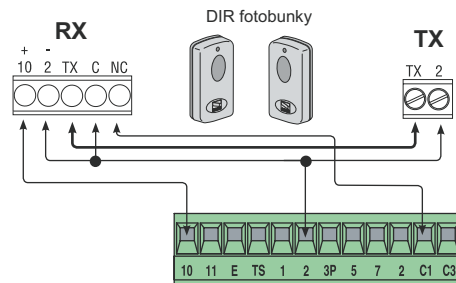

Ovládacie kontakty

Stop tlačidlo

Kľúčový ovládač / Tlačidlo čiastočného otvorenia

Kľúčový ovládač / Ovládacie tlačidlo

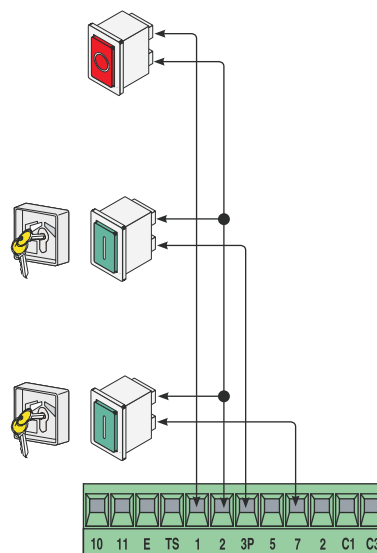

Volič funkcií



- 1 ON - **Automatické zatváranie**
- 2 ON - “ **Otvoriť - Stop - Zatvoriť - Stop** ”
- 2 OFF - “ **Otvoriť - Zatvoriť** ”
- 3 ON - **Len otvoriť**
- 4 ON - **Preblikanie počas otvárania a zatvárania**
- 5 ON - **Detektor prekážok zapnutý**
- 6 ON - **Prítomná osoba** - ovládanie len pomocou ovládacích kontaktov ([2-3P] pre otváranie, [2-7] pre zatváranie)
- 7 ON - **Znovuotvorenie pri zatváraní (bezpečnostný kontakt [2-C1]) vypnuté**
- 7 OFF - **Znovuotvorenie pri zatváraní (bezpečnostný kontakt [2-C1]) zapnuté**
- 8 ON - **Čiastočné zastavenie (bezpečnostný kontakt [2-C3]) vypnuté**
- 8 OFF - **Čiastočné zastavenie (bezpečnostný kontakt [2-C3]) zapnuté**
- 9 ON - **Test fotobunky aktívny**
- 10 OFF - **Predĺženie pracovného času**

Nastavovacie trimre

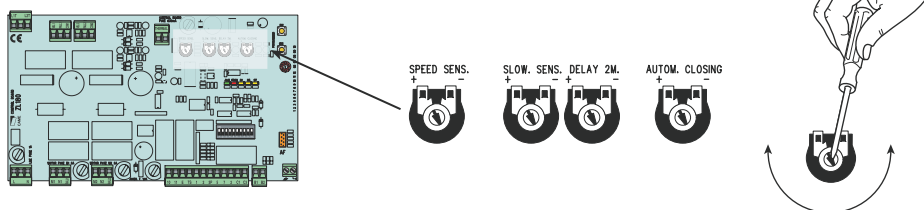

- «**SPEED SENS.**» Nastavenie citlivosti pre zrýchľovanie motora
- «**SLOW.SENS.**» Nastavenie citlivosti pre spomaľovanie motora
- «**DELAY 2M**» Nastavenie oneskorenia motora 2 pri zatváraní. 1-17s
- «**AUTOM. CLOSING**» Nastavenie čakacieho času pri automatickom zatváraní. 1-150s

Signalizačné LED diódy

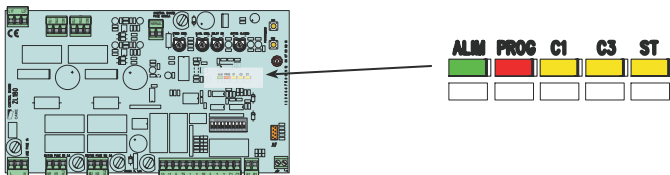

- «**ALIM**» Zelená LED dióda. Štandardne svieti, signalizuje funkčnosť riadiacej jednotky.
- «**PROG**» Červená LED dióda. Svieti a bliká pri programovaní diaľkového ovládača. Pri kombinácii s LED diódami C1/C3/ST bliká rýchlejšie.
- «**C1**» Žltá LED dióda. Svieti a bliká pri detekovaní prekážky fotobunkami (bezpečnostný kontakt [2-C1])
- «**C3**» Žltá LED dióda. Svieti a bliká pri detekovaní prekážky fotobunkami (bezpečnostný kontakt [2-C3])
- «**ST**» Žltá LED dióda. Svieti a bliká pri stlačení STOP tlačidla.

Programovanie diaľkového ovládača

CH1= Kanál určený pre ovládanie funkcií pohonu ("len otvoriť" / "otvoriť-zatvoriť" / "otvoriť-stop-zatvoriť-stop" v závislosti na nastavení DIP sw. 2 a 3).

Ch2 = Kanál určený pre ovládanie pomocného výstupu B1-B2.

1) Stlačiť a držať tlačidlo CH1 na riadiacej elektronike. LED dióda PROG sa rozblíka.

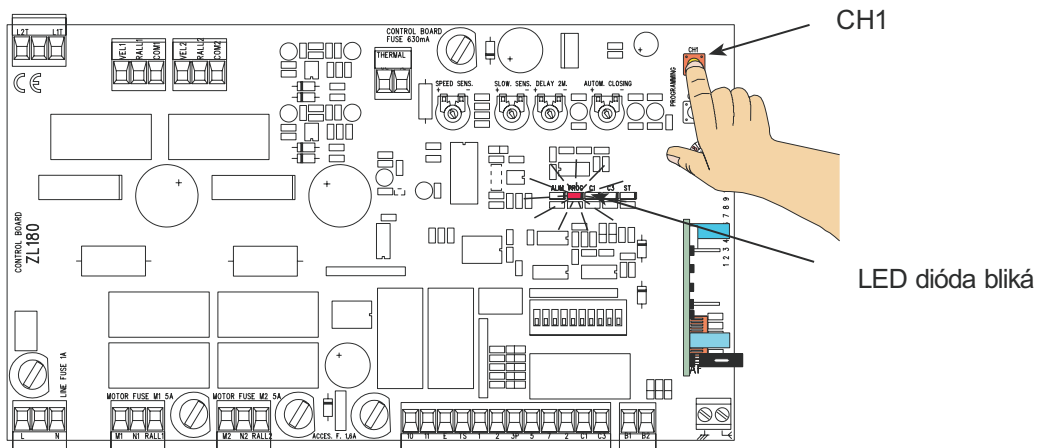

2) Stlačiť tlačidlo ovládača, ktoré má byť nakódované. Pri úspešnom programovaní LED dióda zostane svietiť.

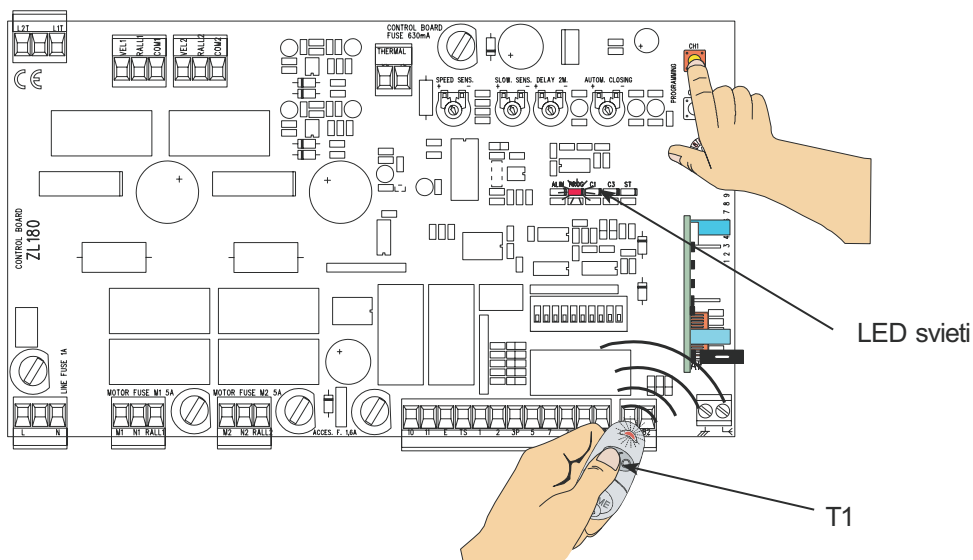

3) Pre naladenie pomocného výstupu B1-B2 zopakujte body 1 a 2 pri stlačení tlačidla CH2 a T2.

