

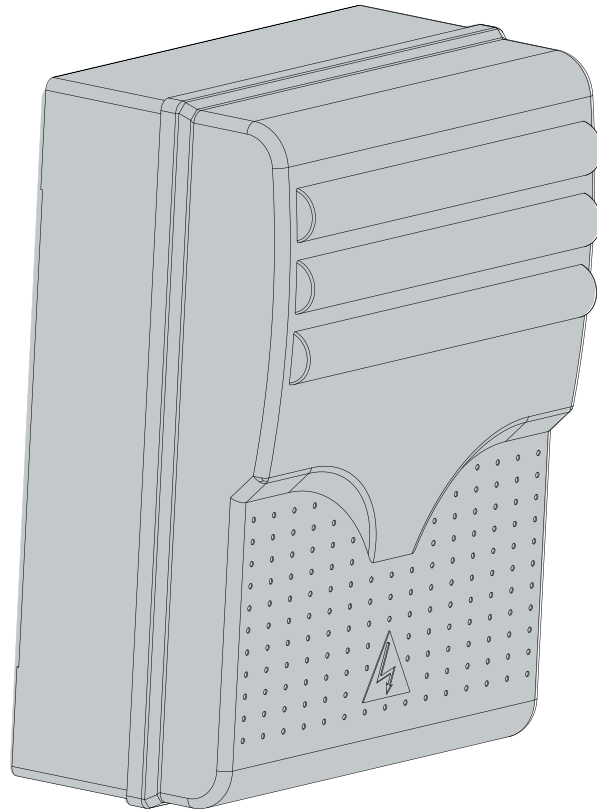



# ZT6-ZT6C



# 1 Popis symbolů

-  Tento symbol označuje části návodu, které musí být pečlivě přečteny.
-  Tento symbol označuje části týkající se bezpečnosti.
-  Tento symbol upozorňuje na poznámky důležité pro uživatele.

# 2 Limitní hodnoty pro použití a účel použití

## 2.1 Limitní hodnoty pro použití

Základní desky ZT6 - ZT6C, ve verzi s ovládacími a bezpečnostními tlačítky zabudovanými do panelu, jsou určeny pro ovládání automatických bran BK2200T, pro motory CBXT a motory CBYT a pro ovládání sekčních, posuvných a křídlových vratových systémů.

 Jakákoliv použití, která jsou odlišná od výše uvedených použití, a montáž provedená odlišně od montáže, která je uvedena v tomto návodu, jsou zakázána.

**VAROVÁNÍ** - nesprávná montáž může vést ke způsobení vážného zranění. Pečlivě dodržujte montážní pokyny.

## 2.2 Účel použití

 Tento návod je napsán výhradně pro profesionální montéry nebo jiné vhodně proškolené osoby.

# 3 Normy

Tento výrobek splňuje požadavky následujících norem: EN 12978, UNI EN 954-1, CEI EN 60335-1, UNI EN 12453.

# 4 Popis

## 4.1 Třífázová / jednofázová ovládací deska

Ovládací deska pro převodové motory s jednofázovým napájením 240 V nebo s třífázovým napájením 240 / 400 V a frekvencí 50 ÷ 60 Hz. Deska je zcela navržena a vyrobena společností CAME Cancelli Automatici S.p.A. Box a je vybavena otvorem, který umožňuje cirkulaci vzduchu.

Záruka 24 měsíců, pokud nedojde k zásahu do zařízení.

## 4.2 Technické údaje

Elektronická ovládací deska

Napájecí napětí: 240 V / 400 V - 60 Hz

Jmenovitý výkon: 750 W

Spotřeba v klidovém režimu: 50 mA

Maximální výkon příslušenství, 24 V: 20 W

Maximální výkon příslušenství, 240 V: 85 W

Stupeň ochrany: IP54

Kategorie izolace: II

Materiál: ABS

Provozní teplota:

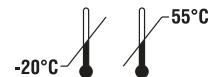

## 4.3 Základní součásti

- 1 Spínač „Volba funkce“
- 2 Pojistka pro příslušenství 2 A
- 3 Pojistka řídicí jednotky 315 mA
- 4 Síťová pojistka 8 A
- 5 Konektor pro připojení vysokofrekvenční karty (viz tabulka), bod 5.10
- 6 Signalizační dioda vysokofrekvenčního kódu
- 7 Zapojovací konektory
- 8 Transformátor zapojovacích konektorů
- 9 Tlačítka pro uložení vysokofrekvenčních kódů do paměti
- 10 Regulátor TCA: Nastavení doby automatického zavírání
- 11 Regulátor Par. Op.: Nastavení doby částečného otevření

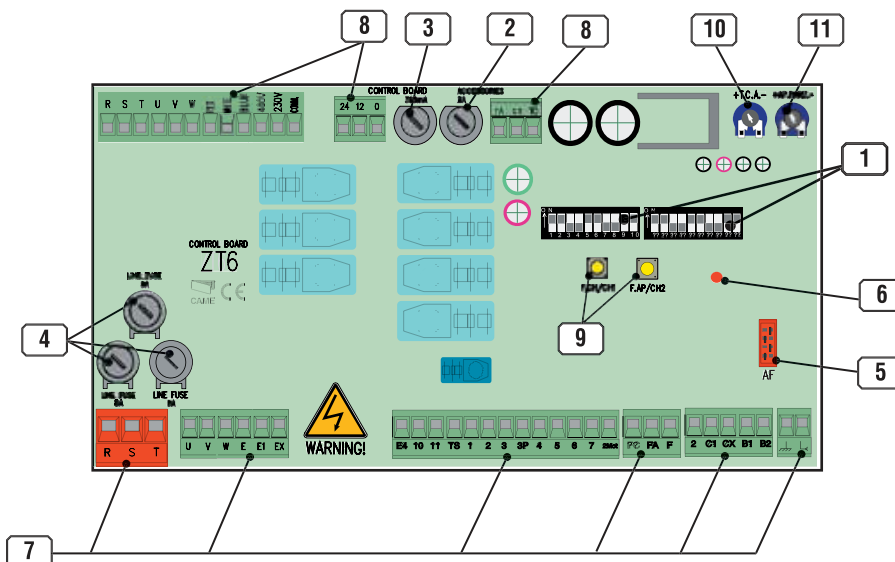

## 5 Instalace

### 5.1 Předběžné kontroly



Před zahájením montáže musíte:

- Zkontrolovat, zda je místo pro montáž ovládacího panelu chráněno před otřesy, zda je montážní povrch dostatečně pevný a zda jsou pro montáž použity odpovídající komponenty (šrouby, kolíky atd.).
- Provést opatření pro použití vhodného omnipolárního vypínacího zařízení, u kterého nebude vzdálenost mezi kontakty větší než 3 mm, aby došlo k přerušení napájení.
- ⚡ Zkontrolovat, zda jsou správně provedena zapojení uvnitř skříně z hlediska ochrany elektrického okruhu a zjistit, zda jsou opatřena dodatečnou izolací, která je chrání před kontaktem s ostatními vnitřní částmi.
- Připravit vhodné průchozí kabely a hadice pro elektrické vodiče, abyste zajistili jejich ochranu před mechanickým poškozením.

### 5.2 Zařízení a materiály

Ujistěte se, zda máte k dispozici všechny materiály a nářadí, která jsou nezbytná pro provedení bezpečné montáže podle platných předpisů a norem. Zde je uvedeno několik příkladů.

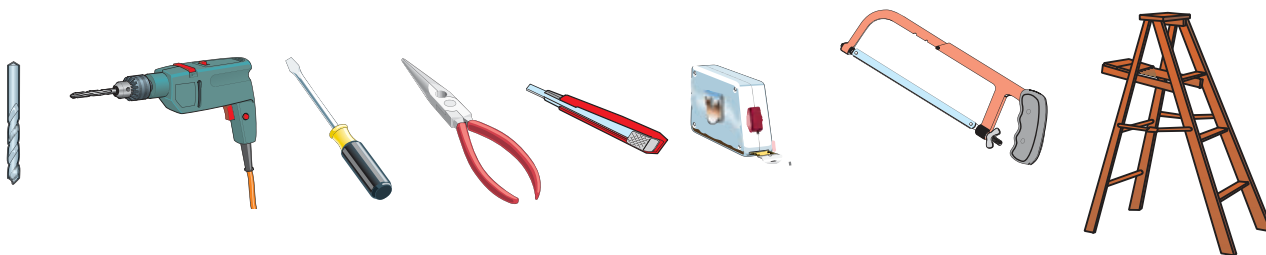

### 5.3 Rozměry a vzdálenosti montážních otvorů

Nejlepším řešením je použití šroubů s drážkovou hlavou Phillips s maximálním průměrem 6 mm.

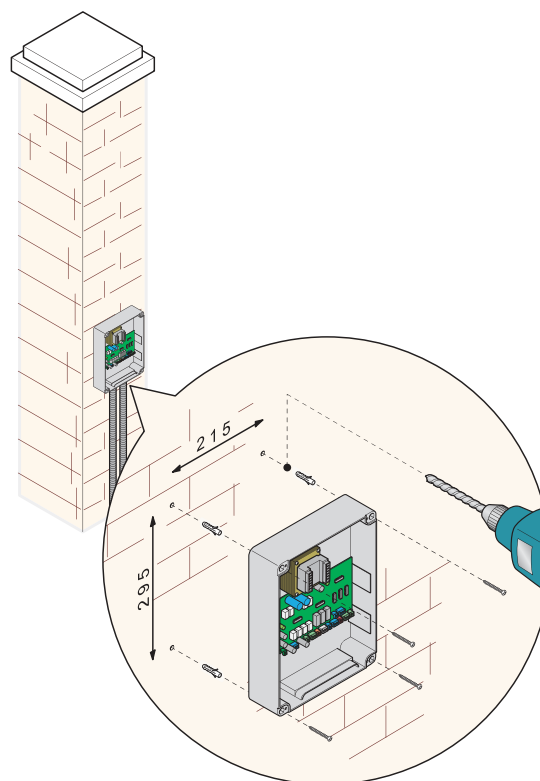
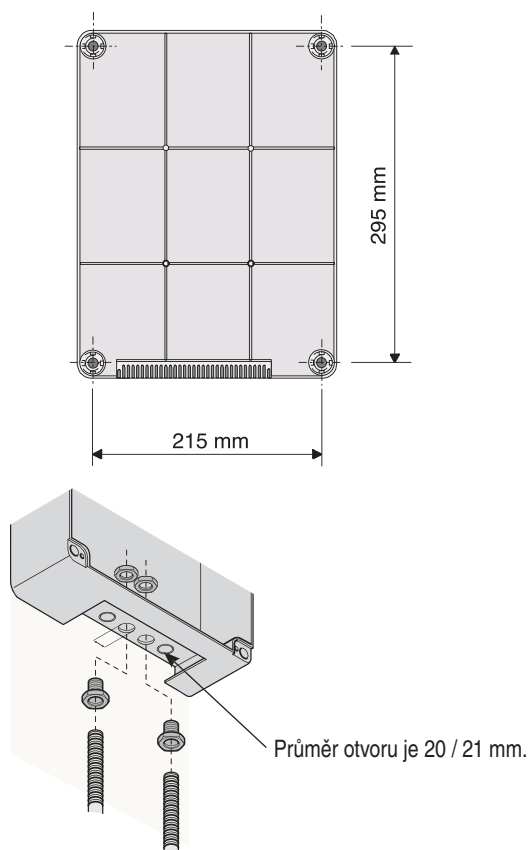

## 5.4 Minimální průřezy vodičů

Připojení	Typ vodiče	Délka vodiče 1 až 10 m	Délka vodiče 10 až 20 m	Délka vodiče 20 až 30 m
Třífázové napájení 240 / 400 V	FROR CEI 20-22 CEI EN 50267-2-1	4G 1,5 mm <sup>2</sup>	4G 2,5 mm <sup>2</sup>	4G 4 mm <sup>2</sup>
Dvoufázové napájení 240 V		3G 1,5 mm <sup>2</sup>	3G 2,5 mm <sup>2</sup>	3G 4 mm <sup>2</sup>
Dvoufázové / třífázové motory 230 / 400 V		4G 1 mm <sup>2</sup>	4G 1,5 mm <sup>2</sup>	4G 2,5 mm <sup>2</sup>
Motor, 24 V		2 x 1 mm <sup>2</sup>	2 x 1,5 mm <sup>2</sup>	2 x 2,5 mm <sup>2</sup>
Blikající světlo 240 V		2 x 0,5 mm <sup>2</sup>	2 x 1 mm <sup>2</sup>	2 x 1,5 mm <sup>2</sup>
Blikající světlo 24 V		2 x 0,5 mm <sup>2</sup>	2 x 1 mm <sup>2</sup>	2 x 1,5 mm <sup>2</sup>
Světlo pracovního cyklu / světlo s pevnou dobou svícení 240 V		3G 0,5 mm <sup>2</sup>	3G 1 mm <sup>2</sup>	3G 1,5 mm <sup>2</sup>
Napájení příslušenství 24 V		2 x 0,5 mm <sup>2</sup>	2 x 0,5 mm <sup>2</sup>	2 x 1 mm <sup>2</sup>
Výstražné světlo 24 V		2 x 0,5 mm <sup>2</sup>	2 x 0,5 mm <sup>2</sup>	2 x 1 mm <sup>2</sup>
Výstup 24 V „v pohybu“		2 x 0,5 mm <sup>2</sup>	2 x 0,5 mm <sup>2</sup>	2 x 1 mm <sup>2</sup>
Bezpečnostní kontakty		2 x 0,5 mm <sup>2</sup>	2 x 0,5 mm <sup>2</sup>	2 x 0,5 mm <sup>2</sup>
Ovládací tlačítka spínací kontakt / vypínací kontakt		2 x 0,5 mm <sup>2</sup>	2 x 0,5 mm <sup>2</sup>	2 x 0,5 mm <sup>2</sup>
Koncový doraz		3 x 0,5 mm <sup>2</sup>	3 x 1 mm <sup>2</sup>	3 x 1,5 mm <sup>2</sup>
Ovládání druhého motoru		1 x 0,5 mm <sup>2</sup>	1 x 0,5 mm <sup>2</sup>	1 x 1 mm <sup>2</sup>
Připojení antény (maximálně 50 m)		RG58		
Připojení kodéru (maximálně 30 m)	Izolovaný kabel 2402C 22AWG			

Poznámka: Příčný průřez vodičů s jinými délkami, než jsou délky uvedené v tabulce, musí být vyhodnocen v závislosti na aktuální absorpci připojených zařízení, v souladu s doporučením normy CEI EN 60204-1. U zapojení, která vyžadují několik zátěží na jednom vedení (následných), musí být velikosti uvedené v tabulce přehodnoceny na základě aktuálních hodnot absorpce a vzdáleností.

## 5.5 Elektrická zapojení desky ZT6

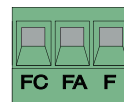
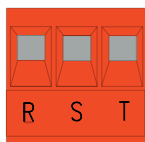

R ————○  
S ————○ Napájecí napětí: 240 V (střídavý proud) jednofázové (240-COM)

R ————○  
S ————○ Napájecí napětí: 400 V (střídavý proud) třífázové (400-COM) a 240 V (střídavý proud) třífázové (240-COM)  
T ————○

U ————○  
W ————○ Jednofázový / třífázový motor 240 / 400 V (střídavý proud) max. 750 W  
V ————○

E ————○ Světlo pracovního cyklu závory nebo světlo s pevnou dobou svícení (240 V) (Světlo pracovního cyklu závory - spínač 16 OFF  
EX ————○ (vypnuto) a spínač 17 ON (zapnuto)) - (Světlo s pevnou dobou svícení spínač 16 ON (zapnuto) a spínač 17 OFF (vypnuto)) max. 60 W.

E ————○  
E1 ————○ Výstup 240 V (střídavý proud) „v pohybu“ (například blikající světlo - max. 25 W)

10 ————○ Napájení příslušenství 24 V  
11 ————○ (střídavý proud) } Celkem max. 20 W

10 ————○ Výstup 24 V (střídavý proud)  
E4 ————○ „v pohybu“

5 ————○  
11 ————○ Kontrolka „otevřeno“ (24 V - max. 3 W)

6 ————○  
11 ————○ Kontrolka „zavřeno“ (24 V - max. 3 W)

1 ————○  
2 ————○ Tlačítko STOP (rozpínací kontakt)

2 ————○  
3 ————○ Tlačítko pro otevření (spínací kontakt)

2 ————○  
3P ————○ Tlačítko pro částečné otevření (spínací kontakt)

2 ————○  
4 ————○ Tlačítko pro zavření (spínací kontakt)

2 ————○  
7 ————○ Vysokofrekvenční kontakt nebo ovládací tlačítko  
(viz spínač 2-3 pro volbu funkcí)

2 ————○  
CX ————○ Kontakt (N.C. - vypínací kontakt) pro „Opětovné  
zavírání v průběhu otevírání“ \*Spínač 8 OFF  
(vypnuto) a spínač 9 OFF (vypnuto) Kontakt (N.C.  
- vypínací kontakt) pro dočasné zastavení  
(spínač 8 OFF (vypnuto) a spínač 9 ON (zapnuto))

2 ————○  
C1 ————○ Kontakt (N.C. - vypínací kontakt) pro „Opětovné  
otevírání v průběhu zavírání“

F ————○  
FC ————○ Zapojení koncového spínače pro zavírání

F ————○  
FA ————○ Zapojení koncového spínače pro otevírání

B1 ————○  
B2 ————○ Výstupní kontakt (N.O. - spínací kontakt) Kapacita  
kontaktu: 5 A při napětí 24 V (stejnoseměrný proud)

—○  
—○ Připojení antény

2MOT ————○ Výstup pro ovládání dvou spojených motorů

Všechny údaje a informace obsažené v tomto návodu mohou být dle našeho rozhodnutí kdykoliv změněny.



Umístěte ovládací tlačítka do výšky 1,5 m nad povrchem terénu a dále od pohyblivých částí automatické závory.

## 5.6 Elektrická zapojení desky ZT6

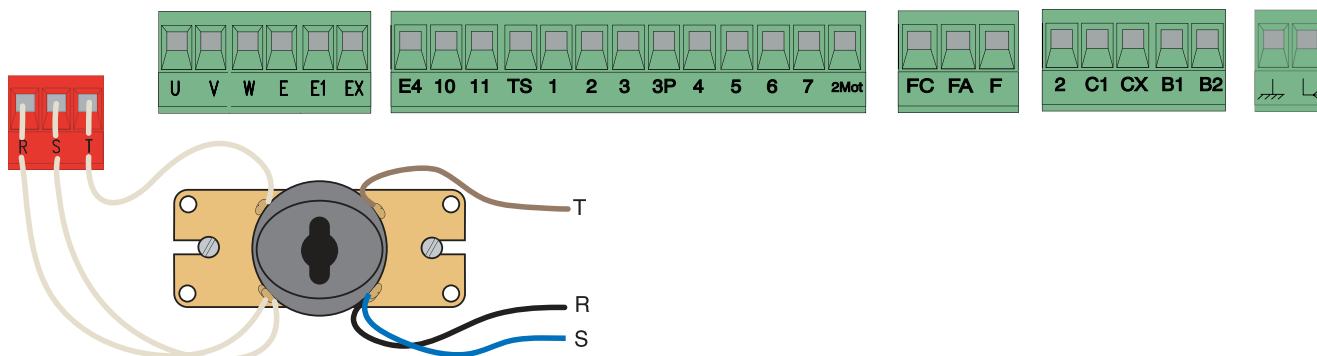

R ———— ○  
S ———— ○  
Napájecí napětí: 240 V (střídavý proud) jednofázové (240-COM)

R ———— ○  
S ———— ○  
T ———— ○  
Napájecí napětí: 400 V (střídavý proud) třífázové (400-COM) a 230 V (střídavý proud) třífázové (240-COM)

U ———— ○  
W ———— ○  
V ———— ○  
Jednofázový / třífázový motor 240 / 400 V (střídavý proud) max. 750 W

E ———— ○  
EX ———— ○  
Světlo pracovního cyklu závory nebo světlo s pevnou dobou svícení (240 V) (Světlo pracovního cyklu závory - spínač 16 OFF (vypnuto) a spínač 17 ON (zapnuto)) - (Světlo s pevnou dobou svícení spínač 16 ON (zapnuto) a spínač 17 OFF (vypnuto)) max. 60 W.

E ———— ○  
E1 ———— ○  
Výstup 240 V (střídavý proud) „v pohybu“ (například blikající světlo - max. 25 W)

10 ———— ○  
11 ———— ○  
Napájení příslušenství 24 V (střídavý proud)  
Celkem max. 20 W

10 ———— ○  
E4 ———— ○  
Výstup 24 V (střídavý proud) „v pohybu“

5 ———— ○  
11 ———— ○  
Kontrolka „otevřeno“ (24 V - max. 3 W)

6 ———— ○  
11 ———— ○  
Kontrolka „zavřeno“ (24 V - max. 3 W)

1 ———— ○  
2 ———— ○  
Tlačítko Stop (N.C. - rozpinací kontakt)  
Již připojené tlačítko nouzového ovládní, v případě doplňků zapojených do série.

2 ———— ○  
3 ———— ○  
Tlačítko otevírání (N.O. - spínací kontakt)  
Již připojené tlačítko otevírání, v případě doplňků zapojených paralelně.

2 ———— ○  
3P ———— ○  
Tlačítko pro částečné otevření (N.O. - spínací kontakt)

2 ———— ○  
4 ———— ○  
Tlačítko zavírání (N.O. - spínací kontakt)  
Již připojené tlačítko zavírání, v případě doplňků zapojených paralelně.

2 ———— ○  
7 ———— ○  
Vysokofrekvenční kontakt nebo ovládací tlačítko (viz spínač 2-3 pro volbu funkce)

2 ———— ○  
CX ———— ○  
Kontakt (N.C. - vypínací kontakt) pro „Opětovné zavírání v průběhu otevírání“ \*Spínač 8 OFF (vypnuto) a spínač 9 OFF (vypnuto) Kontakt (N.C. - vypínací kontakt) pro dočasné zastavení (spínač 8 OFF (vypnuto) a spínač 9 ON (zapnuto))

2 ———— ○  
C1 ———— ○  
Kontakt (N.C. - rozpinací kontakt) pro „Opětovné otevření v průběhu zavírání“

F ———— ○  
FC ———— ○  
Zapojení koncového soinače pro zavírání

F ———— ○  
FA ———— ○  
Zapojení koncového spínače pro otevírání

B1 ———— ○  
B2 ———— ○  
Výstupní kontakt (N.O. - spínací kontakt) Kapacita kontaktu: 5 A při napětí 24 V (stejnoseměrný proud)

—○—○—○  
Připojení antény

2MOT ———— ○  
Výstup pro ovládní dvou spojených motorů

## 5.7 Přepínače a jejich funkce

### BEZPEČNOST

U tohoto systému mohou být zapojeny bezpečnostní funkce, které jsou určeny pro:

- Opětovné otevírání během zavírání (2-C1).
- Opětovné zavírání během otevírání (2-CX, viz spínač 8 - 9).
- Dočasné zastavení - závora se zastaví, je-li v pohybu, s následnou přípravou pro automatické zavření (2-CX, viz spínač 8 - 9).
- Úplné zastavení (1-2), závora zastavena, mimo jakéhokoliv automatického zavíracího cyklu. Chcete-li obnovit pohyb, musíte použít panel s tlačítky nebo dálkový ovladač.

**POZNÁMKA:** Je-li bezpečnostní vypínací kontakt (N.C.) (2-C1, 2-CX, 1-2) rozpojen, bude blikat dioda upozorňující na tento stav.

- Detekce překážky.

Není-li motor v chodu (závora zavřena, otevřena, nebo po příkazu pro úplné zastavení) a bude-li bezpečnostní zařízení detekovat překážku (například fotobuňky), zabrání tato funkce jakémukoliv pohybu.

- Testování bezpečnostní funkce.

Při každém příkazu pro otevírání a zavírání závory řídicí jednotka zkontroluje provozuschopnost bezpečnostních funkcí.

Použitelné příslušenství

- Světlo pracovního cyklu závory nebo světlo s pevnou dobou svícení (60 W)

### OSTATNÍ VOLITELNÉ FUNKCE

- Automatické zavírání. Časový spínač automatického zavírání se zapíná po aktivaci koncového spínače pro otevírání. Možnost úpravy nastaveného času podléhá také změnám způsobeným vlivem použitého bezpečnostního příslušenství. K tomu nedojde po příkazu pro úplné zastavení nebo v případě přerušení napájení.
- Částečné otevření. Otevření závory, které umožní průchod chodcům. Je aktivováno propojením svorek 2-3P a je seřizováno regulátorem PART. OP. Pomocí této funkce se může automatické zavírání měnit následujícím způsobem:
  - 1) Spínač 12 nastaven do polohy ON (zapnuto): Po částečném otevření je čas pro automatické zavírání nastavitelný nezávisle na nastavení regulátoru TCA a na poloze spínače 1. Je nastaven na 8 sekund.
  - 2) Spínač 12 nastaven do polohy OFF (vypnuto): Po částečném otevření je čas pro automatické zavírání nastavitelný pouze v případě, je-li spínač 1 nastaven do polohy ON (zapnuto).
- Světlo pracovního cyklu. Světlo, které osvětluje manévrovací prostor. Začíná svítit od okamžiku, kdy se brána začne otevírat a svítí, dokud nebude brána zcela zavřena (včetně doby, která je nutná pro automatické zavírání).

Není-li automatické zavírání aktivováno, světlo zůstane svítit pouze během pohybu závory (E-EX).

- Světlo s pevnou dobou svícení. Světlo, které osvětluje manévrovací prostor. Po příkazu pro otevírání zůstává toto světlo svítit po stanovenou dobu 5 minut a 30 sekund (E-EX).
- Funkce „Přítomnost obsluhy“. Závora je v provozu, dokud je stisknuto tlačítko (mimo provoz pomocí vysílačky).
- Blikání světla. Blikání světla v trvání 5 sekund během otevírání a zavírání závory.
- Funkce „Master“ (řídicí). Panel přijímá všechny příkazové funkce, jsou-li použity dva spojené motory (viz strana 30).
- Funkce „Slave“ (podřízená). Tento panel je ovládán výhradně deskou MASTER (řídicí deska).
- Funkce umožňující dočasné zastavení nebo zavření během otevírání, běžně spojený kontakt (2-CX). Pomocí spínače zvolte jednu ze dvou funkcí.

(viz Volba funkce)

- Typ příkazu:
  - otevřít - zavřít - zpět pomocí tlačítka a vysílačky
  - otevřít - zastavit - zavřít - zastavit pomocí tlačítka a vysílačky
  - otevírat pouze pomocí vysílačky.

### SEŘÍZENÍ

- automatické doby zavírání
- doby částečného otevření

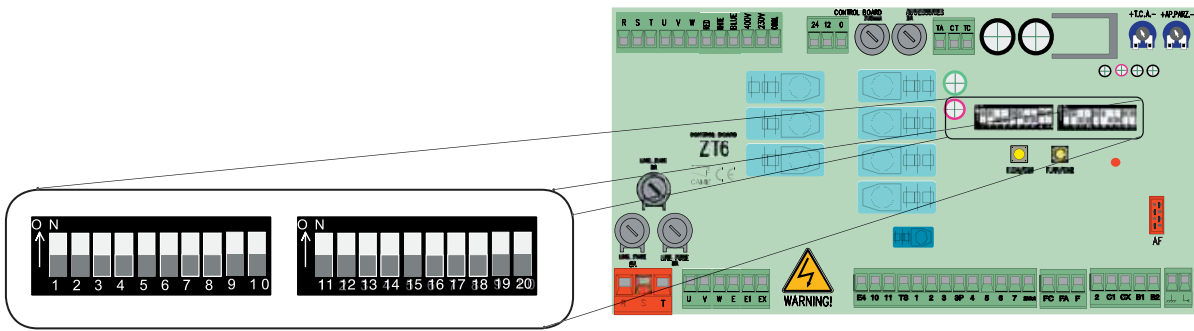

- 1 ON (zapnuto) - Automatické zavírání aktivováno, (1 OFF (vypnuto) - deaktivace)
- 2 ON (zapnuto) - Funkce „Otevřít - zastavit - zavřít - zastavit“ pomocí tlačítka (2-7) a vysílačky (připojená vysokofrekvenční karta AF) je aktivována
- 2 OFF (vypnuto) - Funkce „Otevřít - zavřít“ pomocí tlačítka (2-7) a vysílačky (připojená vysokofrekvenční karta AF) je aktivována
- 3 ON (zapnuto) - Funkce „Pouze otevřít“ pomocí vysílačky (připojená vysokofrekvenční karta AF) je aktivována, (3 OFF (vypnuto) - deaktivace)
- 4 ON (zapnuto) - Funkce „Přítomnost obsluhy“ (mimo funkce ovládané pomocí vysílačky) je aktivována, (4 OFF (vypnuto) - deaktivace)
- 5 ON (zapnuto) - Funkce „Předblikání světla během otevírání a zavírání brány“ je aktivována, (5 OFF (vypnuto) - deaktivace)
- 6 ON (zapnuto) - Detekce překážky aktivována, (6 OFF (vypnuto) - deaktivace)
- 7 OFF (vypnuto) - Funkce „Opětovné zavírání během otevírání“ (připojte bezpečnostní zařízení ke svorkám 2-C1) je aktivována, (7 ON (zapnuto) - deaktivace)
- 8 OFF (vypnuto) / 9 OFF (vypnuto) - Funkce „Opětovné zavírání během otevírání“ (připojte bezpečnostní zařízení ke svorkám 2-CX) je aktivována,
- 8 OFF (vypnuto) / 9 ON (zapnuto) - Funkce „Dočasné zastavení“ (připojte bezpečnostní zařízení ke svorkám 2-CX) je aktivována, (nejsou-li zařízení připojena ke svorkám 2-CX používána, nastavte spínač 8 do polohy ON (zapnuto))
- 10 OFF (vypnuto) - Funkce „Úplné zastavení“ (připojte tlačítko ke svorkám 1-2) je aktivována, (10 ON (zapnuto) - deaktivace)
- 11 OFF (vypnuto) - Funkce „Slave“ (podřízená) je deaktivována (aktivovat v případě spojeného zapojení)
- 12 ON (zapnuto) - Funkce „Částečné otevření“ (doba pro automatické zavírání je pevně stanovena na 8 sekund) je aktivována
- 12 OFF (vypnuto) - Funkce „Částečné otevření“ (doba pro automatické zavírání je nastavena pomocí regulátoru, je-li použit) je aktivována
- 13 ON (zapnuto) - Funkce „Test bezpečnosti“ týkající se funkčnosti fotobuněk je aktivována, (13 OFF (vypnuto) - deaktivace)
- 14 OFF (vypnuto) - Funkce „Master“ (řídící) je deaktivována (aktivovat v případě spojeného zapojení)
- 15 - Nepoužívá se, nechejte spínač nastaven v poloze OFF (vypnuto)
- 16 ON (zapnuto) - Funkce „Světlo s pevnou dobou svícení“ je aktivována, (16 OFF (vypnuto) - deaktivace)
- 17 ON (zapnuto) - Funkce „Světlo pracovního cyklu brány“ je aktivována, (17 OFF (vypnuto) - deaktivace)
- 18 ON (zapnuto) - Aktivace brzdy během zavírání - (CBX, CBXT).
- 19 - Není zapojeno
- 20 - Není zapojeno

## 5.8 Nastavení regulátoru

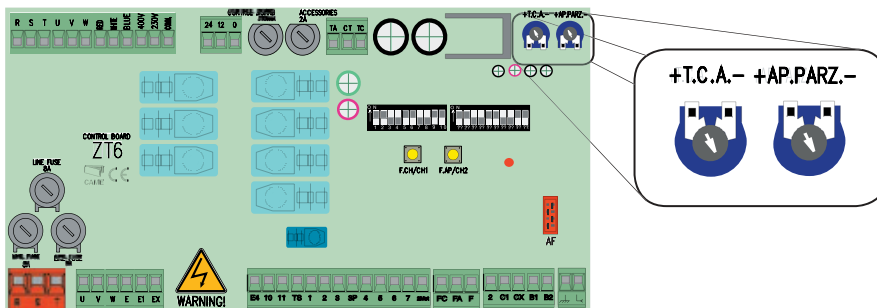

Regulátor T.C.A. = Nastavuje dobu automatického zavírání od minimálně 1 sekundy do maximálně 120 sekund.

Regulátor Part. Op. = Nastavuje dobu automatického otevírání od minimálně 1 sekundy do maximálně 14 sekund.

## 5.9 Zapojení dvou panelů pro ovládání spojených motorů

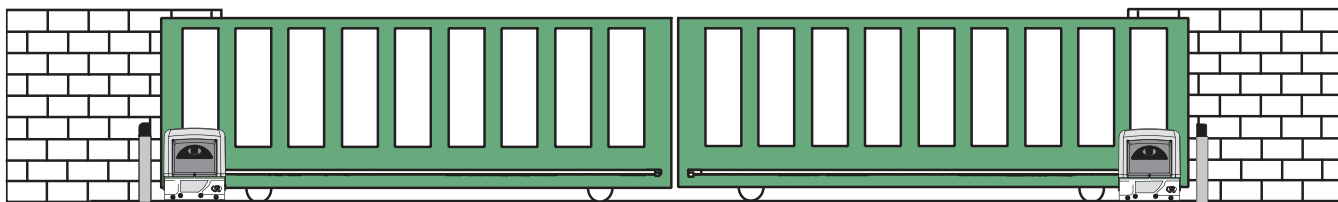

- Upravte směry převodových motorů „A“ a „B“ tak, že nastavíte směr otáčení motoru „B“ (viz zapojení koncového spínače v návodu pro obsluhu motoru).
- Nastavením spínače 14 na řídicí desce do polohy ON (zapnuto) zvolte jeden z motorů A nebo B řídicím motorem MASTER. Označení MASTER znamená, že tento motor ovládá obě brány, zatímco řídicí deska druhého motoru je nastavením spínače 11 do polohy ON (zapnuto) deaktivována (podřízená) (1).
- Ujistěte se, zda je vysokofrekvenční karta vložena do řídicí desky MASTER (2).
- Proveďte elektrická zapojení a běžně používané volby pouze na řídicí desce MASTER (3).
- Proveďte zapojení mezi svorkami jako na obr. A.
- Ujistěte se, zda jsou všechny spínače na desce druhého motoru v poloze OFF (vypnuto), mimo spínač 11 (4).

**!** **POZNÁMKA:** Mají-li dvě spojené brány různé velikosti, řídicí funkce musí být zapojena u řídicí desky motoru, která je instalována na delší bráně.

ŘÍDICÍ DESKA

PODŘÍZENÁ DESKA

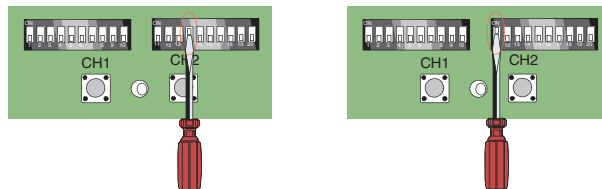

1

Vysokofrekvenční karta „AF“

Základní deska „Řídicí desky“

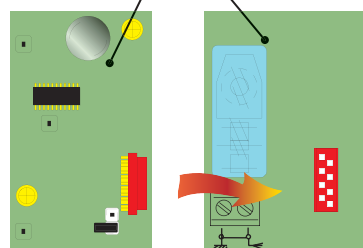

2

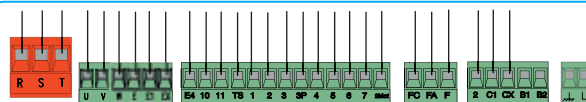

3

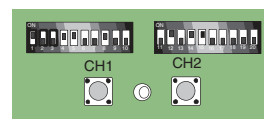

4



PODŘÍZENÁ DESKA

FIG. A

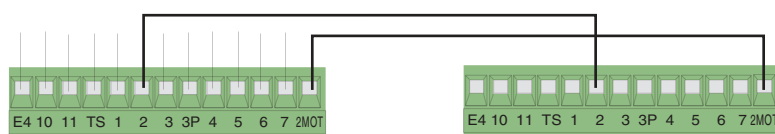

ŘÍDICÍ DESKA

PODŘÍZENÁ DESKA

## 5.10 Instalace vysokofrekvenčních ovládacích prvků

A - PŘIPOJENÍ VYSOKOFREKVENČNÍ KARTY AF \*\*. B - KÓDOVÁNÍ VYSÍLAČEK. C - ULOŽENÍ KÓDU DO PAMĚTI KARTY.

### (A) PŘIPOJENÍ VYSOKOFREKVENČNÍ KARTY AF

Frekvence / MHz	Vysokofrekvenční karta	Vysílačka
FM 26,995	AF130	TFM
FM 30,900	AF150	TFM
AM 26,995	AF26	TOP
AM 30,900	AF30	TOP
AM 433,92	AF43S / AF43SM	TAM / TOP
AM 433,92	AF43SR	ATOMO
AM 40,685	AF40	TOUCH

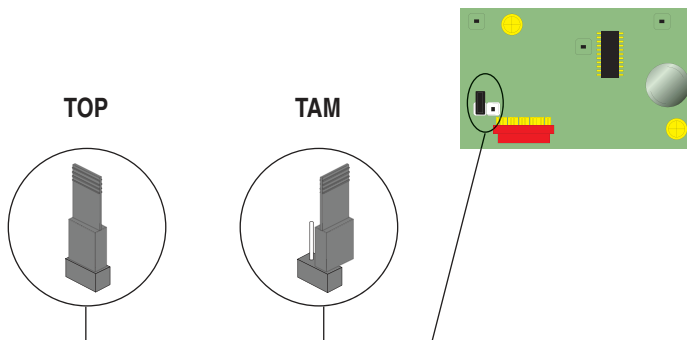

(\*\*) U vysílaček s frekvencí 433,92 MHz (řady TOP a TAM), umístěte propojku na příslušné kartě AF 43S do polohy, která je znázorněna na obrázku.

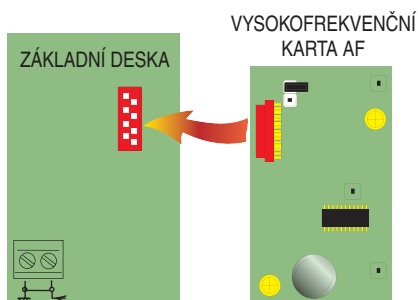

Vysokofrekvenční karta AF by měla být VŽDY připojována, je-li odpojeno napájení, protože základní deska ji rozpozná pouze v případě, je-li napájena.

### (B) KÓDOVÁNÍ VYSÍLAČKY



**ATOMO**  
AT01-AT02-ATO4

viz pokyny v návodu, který je připojen k vysokofrekvenční kartě AF43R

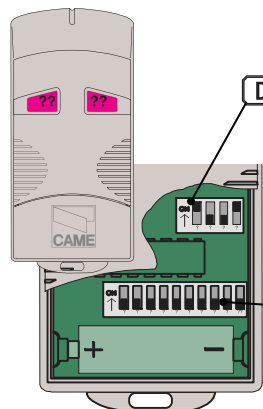

**TOP**  
T432M - T312M

Pomocí spínače C nastavte kód a pomocí přepínače D nastavte kanál (P1 = CH1 a P2 = CH2, výchozí nastavení)

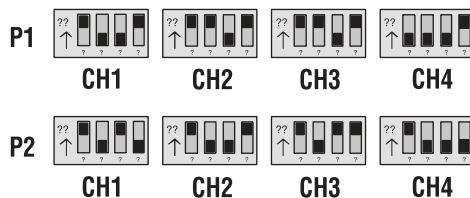

## (B) KÓDOVÁNÍ VYSÍLAČKY

### TOP T434M - T314M

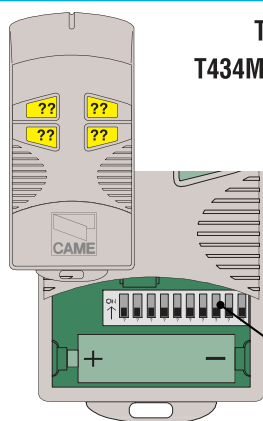

Nastavte pouze kód  
P1 = CH1  
P2 = CH2  
P3 = CH3  
P4 = CH4

### TOP 432S - 434MA - 432NA

Viz pokyny v návodu uvnitř balení



### TAM T432 - T434 - T438

Viz pokyny v návodu uvnitř balení



### TFM T132 - T134 - T138 T152 - T154 - T158

Viz pokyny v návodu uvnitř balení

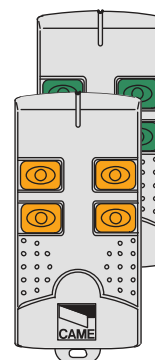

## TOP-264M

### POSTUP STANDARDNÍHO KÓDOVÁNÍ

1. Určete si kód (také pro archivaci)

<b>P1</b>	<input type="text"/>	<input type="text"/>	<input type="text"/>	<input type="text"/>	<input type="text"/>	<input type="text"/>	<input type="text"/>	<input type="text"/>	<input type="text"/>	<input type="text"/>	<b>VYP</b>
<b>P2</b>	<input type="text"/>	<input type="text"/>	<input type="text"/>	<input type="text"/>	<input type="text"/>	<input type="text"/>	<input type="text"/>	<input type="text"/>	<input type="text"/>	<input type="text"/>	<b>ZAP</b>
	1	2	3	4	5	6	7	8	9	10	

2. Zapojte kódovací propojku J

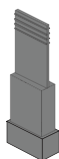

3. Zaregistrujte kód

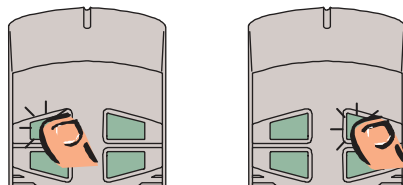

Postupně tiskněte P1 nebo P2, aby byla provedena registrace kódu. Při desátém stisknutí potvrdí registraci kódu dvojitý zvukový signál.

4. Odpojte propojku J.

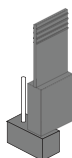

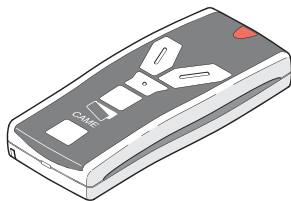

### TCH 4024 - TCH 4048

Viz pokyny v návodu uvnitř balení

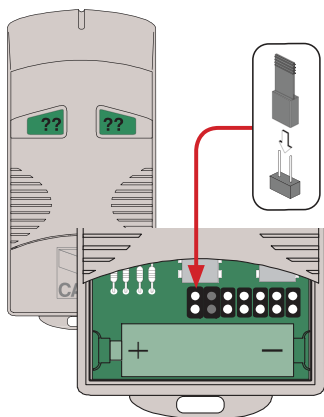
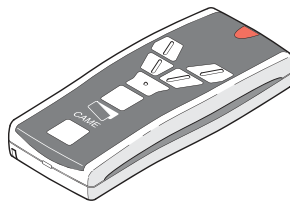

### TOP T262M - T302M

První kódovací operace musí být provedena tak, aby byly propojky pro kanály 1 a 2 umístěny v poloze jako na obr. A. Na obr. B jsou znázorněna následující nastavení na různých kanálech.

FIG.A

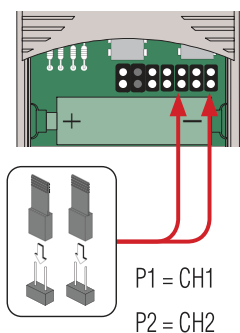
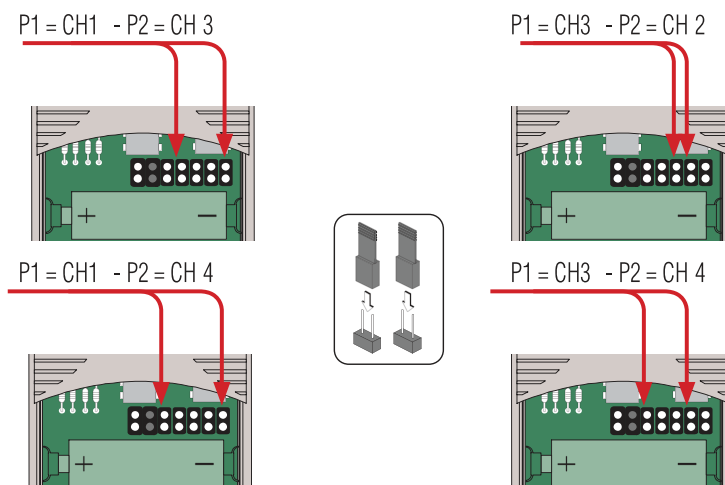
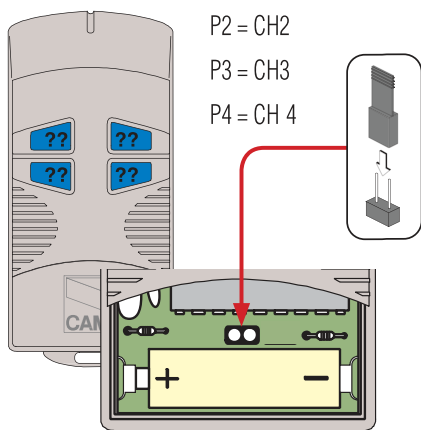

FIG.B



### T264M - T304M

P1 = CH1  
P2 = CH2  
P3 = CH3  
P4 = CH 4



### T2622M - T3022M

1° kód  
P1 = CH1  
P2 = CH2

P1	<input type="checkbox"/>	<input type="checkbox"/>	<input type="checkbox"/>	<input type="checkbox"/>	<input type="checkbox"/>	<input type="checkbox"/>	<input type="checkbox"/>	<input type="checkbox"/>	<input type="checkbox"/>	<input type="checkbox"/>	<input type="checkbox"/>	VVP
P2	<input type="checkbox"/>	<input type="checkbox"/>	<input type="checkbox"/>	<input type="checkbox"/>	<input type="checkbox"/>	<input type="checkbox"/>	<input type="checkbox"/>	<input type="checkbox"/>	<input type="checkbox"/>	<input type="checkbox"/>	<input type="checkbox"/>	ZAP
	1	2	3	4	5	6	7	3	9	10		

2° kód  
P3 = CH1  
P4 = CH2

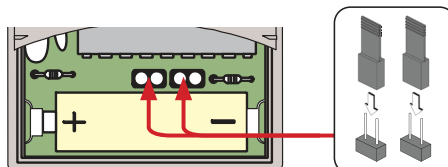

### (C) ULOŽENÍ KÓDU DO PAMĚTI

- Držte stisknuté tlačítko CH1 na základní desce a jakmile se rozsvítí dioda, pomocí tlačítka na vysílači vyšlete příkaz. Dioda bude chvíli blikat, aby upozornila na uložení kódu do paměti (viz obr. 1).
- Proveďte stejný postup i u tlačítka CH2 a přiřadíte k tomuto tlačítku jiné tlačítko na vysílači (obr. 2).

CH1 = Kanál pro přímé příkazy pro funkce ovládacího panelu („Pouze otevřít“ / „Otevřít - zavřít - zpět“ nebo „Otevřít - zastavit - zavřít - zastavit“, v závislosti na poloze nastavené u spínačů 2 a 3).

CH2 = Kanál pro přímé příkazy pro doplňková zařízení připojená ke svorkám B1-B2.

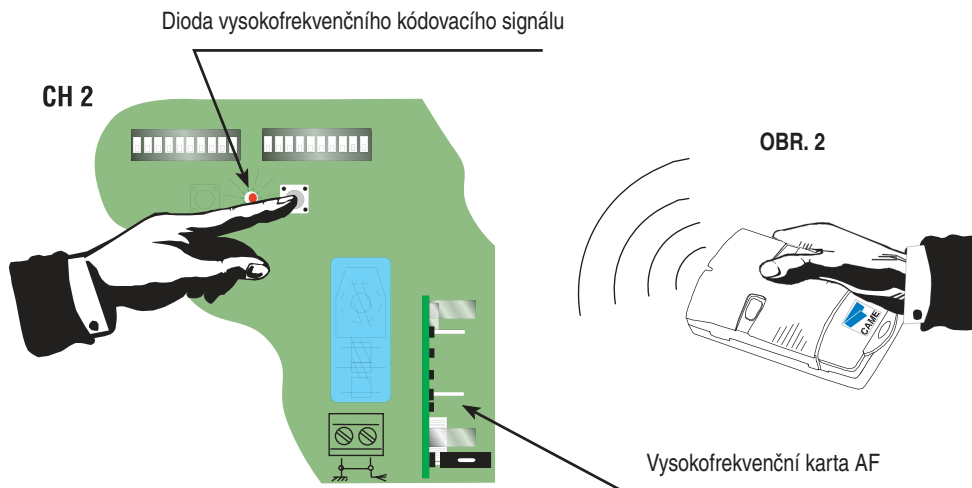
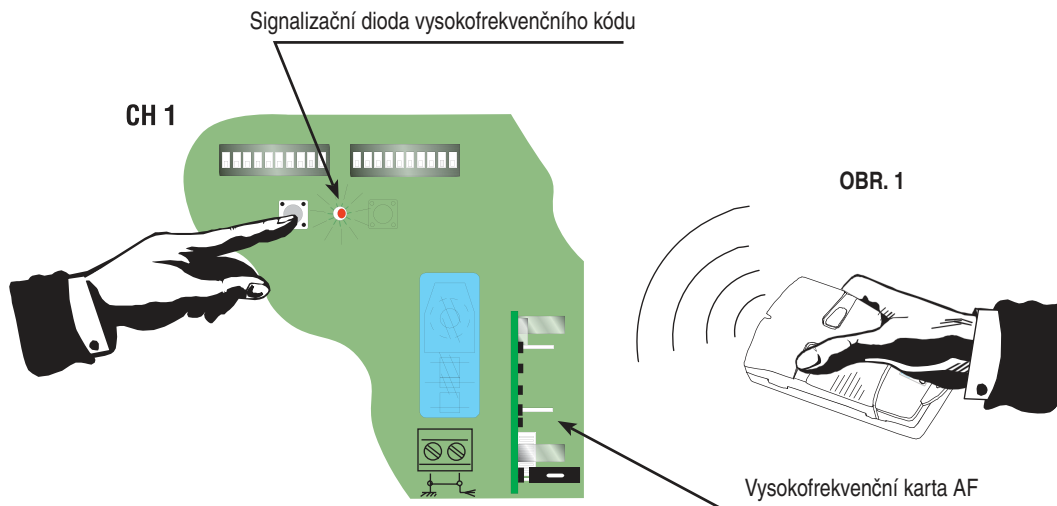

Poznámka: Budete-li chtít provést změnu kódu, jednoduše zopakujte výše uvedený postup.

## 6 Montáž závěsů skříňky

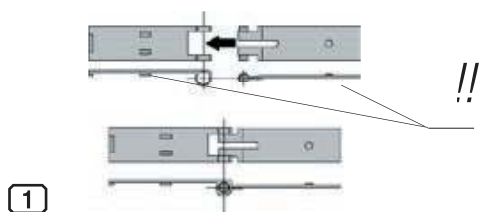

1

Sestavte pružné závěsy.

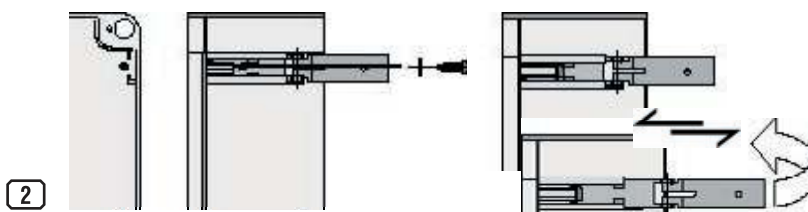

2

Nainstalujte závěsy do skříňky (podle přání na pravou nebo levou stranu) a zajistěte je pomocí dodaných šroubů a podložek.

Zasunout a otočit



3

Nasaďte na závěsy kryt a připevněte jej dodanými šrouby.



## 7 Likvidace



Tento produkt, včetně balení, je vyroben z několika druhů materiálů, které mohou být recyklovány. Vyhledejte recyklační stanici nebo sběrný dvůr, kde bude zajištěna likvidace produktu podle platných předpisů.



Některé elektronické součásti mohou obsahovat nebezpečné látky. Nevyhazujte takové součásti do běžného odpadu.



## PROHLÁŠENÍ VÝROBCE

Dle Dodatku II B Směrnice pro strojní zařízení 98/37/CE

Přiloženo k technické dokumentaci (originál Prohlášení o shodě je k dispozici na vyžádání)

Datum prohlášení 07/12/2001

Zástupci společnosti

**CAME Cancelli Automatici S.p.A.**

via Martiri della Libertà, 15  
31030 Dosson di Casier - Treviso - ITALY  
Tel. (+39) 0422 4940 - fax (+39) 0422 4941  
internet: www.came.it - e-mail: info@came.it

Na vlastní zodpovědnost tímto prohlašujeme, že níže uvedená zařízení ...

ZT6 - ZT6C

... odpovídají italským národním zákonům, které odpovídají následujícím směrnícím (v místě jejich platnosti):

**SMĚRNICE PRO STROJNÍ ZAŘÍZENÍ 98/37/CE**  
**SMĚRNICE PRO NÍZKÁ NAPĚTÍ 73/23/EEC - 93/68/EEC**  
**SMĚRNICE ELEKTROMAGNETICKÉ KOMPATIBILITY 89/336/EEC - 92/31/EEC**  
**SMĚRNICE R&TTE 1999/5/CE**

Současně prohlašují a zaručují, že výrobky, které jsou předmětem tohoto prohlášení, jsou vyrobeny podle požadavků následujících hlavních harmonizovaných nařízení:

EN 292 ČÁST 1 A 2	BEZPEČNOST STROJNÍCH ZAŘÍZENÍ.
EN 12453	PRŮMYSLOVÉ, KOMERČNÍ A OSTATNÍ ZAVÍRACÍ MECHANISMY.
EN 12445	PRŮMYSLOVÉ, KOMERČNÍ A OSTATNÍ ZAVÍRACÍ MECHANISMY.
EN 12978	BEZPEČNOSTNÍ ZAŘÍZENÍ PRO ELEKTRICKY OVLÁDANÁ VRATA A DVEŘE.
EN 60335 - 1	BEZPEČNOST PŘÍSTROJŮ POUŽÍVANÝCH V DOMÁCNOSTI.
EN 60204 - 1	BEZPEČNOST STROJNÍCH ZAŘÍZENÍ.
EN 61000 - 6 - 2	ELEKTROMAGNETICKÁ KOMPATIBILITA.
EN 61000 - 4 - 4	ELEKTROMAGNETICKÁ KOMPATIBILITA.
EN 61000 - 4 - 5	ELEKTROMAGNETICKÁ KOMPATIBILITA.

### DŮLEŽITÉ UPOZORNĚNÍ!

Prodej nebo používání produktů, které jsou předmětem této smlouvy, je zakázán, dokud nebudou dokončeny nebo dokud nebude zajištěna jejich úplná shoda s ustanoveními směrnice pro strojní zařízení 98/37/EC.

Podpisy zástupců

TECHNICKÝ ŘEDITEL  
p. Gianni Michielan

GENERÁLNÍ ŘEDITEL  
p. Paolo Menuzzo



[www.came.cz](http://www.came.cz)