

CT102

 **DanDo** s.r.o.

www.pohony-dando.sk
dando@stonline.sk
0902 331 936

1	Bezpečnostné upozornenia
2	Predstavenie produktu
2.1	Opis riadiacej jednotky
2.2	Popis pripojení
2.3	Modely a technická špecifikácia
2.4	Zoznam potrebných káblov
3	Predinštalčné kontroly
4	Inštalácia produktu
4.1	Elektrické pripojenie
4.2	Display počas normálnej prevádzky
4.3	Autoučenie riadiacej jednotky
4.4	Prispôbienie systému - základné nastavenia
4.5	Pripojenie rádio prijímaču
5	Testovanie a uvedenie do prevádzky
5.1	Testovanie
5.2	Uvedenie do prevádzky
6	Ďalšie informácie - pokročilé menu
7	EC certifikát o zhode

POZOR - na zabezpečenie osobnej bezpečnosti je potrebné dodržiavať tieto pokyny a odložiť ich pre budúce použitie.

Pozorne si prečítajte pokyny pred začatím inštalácie.

Konštrukcia a výroba zariadení tvoriacich produkt a informácie v tejto príručke sú v súlade s platnými bezpečnostnými normami. Avšak, nesprávna inštalácia alebo programovaním môžete spôsobiť vážne poranenie pracujúcich osôb alebo používateľov systému. Dodržiavanie pokynov tu uvedených pri inštalácii výrobku je preto veľmi dôležité.

Ak máte akékoľvek pochybnosti týkajúce sa inštalácie, nepokračujte a obráťte sa na Vášho predajcu, alebo technický servis spol. KOVIAN s.r.o. pre upresnenie.

Podľa európskej legislatívy musia byť automatické dvere alebo vráta v súlade s normami určenými v smernici 2006/42/ES (smernica pre strojové zariadenie), a najmä normy EN 12445, EN 12453, EN 12635 a EN 13241-1, ktoré obsahujú vyhlásenie Predpokladaná zhoda automatizačného systému.

Preto musí byť konečné pripojenie automatizačného systému k elektrickej sieti, testovanie systému, uvedenie do prevádzky a pravidelnú údržbu vykonávať kvalifikovaný personál, pri dodržaní všetkých pokynov uvedených v časti "Testovanie a uvedenie do prevádzky automatizačného systému".

Uvedené osoby sú tiež zodpovedné za skúšky potrebné na overenie, riešenia prijaté podľa súčasných rizík a zabezpečenie dodržiavania všetkých právnych predpisov, noriem a predpisov, najmä s ohľadom na všetky požiadavky normy EN 12445, ktorá stanovuje skúšobné metódy pre testovanie dverí a brán systémami automatizácie.

VAROVANIE - Pred zahájením inštalácie vykonajte na-sledujúce kontroly a hodnotenia:

Skontrolujte stav všetkých častí, ktoré budete inštalovať. Ak sa Vám javí ktorákoľvek časť nefunkčná nepokračujte v inštalácii.

Vykonajte posúdenie rizík vrátane zoznamu základných požiadaviek na bezpečnosť, ako je stanovené v prílohe I smernice o strojových zariadeniach, s uvedením riešenia. Hodnotenie rizík je jedným z dokumentov obsiahnutých v súbore technickej dokumentácie. Tento musí byť zostavený profesionálnou firmou, ktorá robí inštaláciu produktu.

Nikdy nevykonávajte žiadne úpravy na časť automatizačného systému, než je uvedené v tejto príručke. Operácie tohto druhu môžu viesť k poruchám. Výrobca odmieta akúkoľvek zodpovednosť za škody spôsobené neoprávnenými úpravami výrobkov.

Nedovoľte, aby sa súčasti automatizačného systému, ponorili do vody, alebo iných tekutín. Zabezpečte aby sa voda, alebo iná tekutina nedostali k elektrickej časti pohonu.

Pokiaľ k tomu dôjde, odpojte napájanie a obráťte sa na Key Automation servisné stredisko. Použitie automatického systému v týchto podmienkach môže ohroziť Vaše zdravie.

Nikdy nepokladajte komponenty automatizačného systému v blízkosti zdrojov tepla, ani ich nevystavujte otvorenému ohňu. Mohlo by dôjsť k poškodeniu systémových komponentov

Všetky operácie vyžadujúce otvorenie ochranných krytov rôznych súčastí automatizačných systémov musí byť vykonávané s odpojenou riadiacou jednotkou.

Používateľom sa odporúča nainštalovať tlačidlo núdzového zastavenia v blízkosti automatizačnej techniky (pripojené k STOP vstupu), aby sa brána alebo dvere zastavili okamžite v prípade nebezpečenstva;

Toto zariadenie "Výrobok" nie je určený pre používanie osobami (vrátane detí) so zníženými fyzickými, zmyslovými alebo duševnými schopnosťami, alebo s nedostatkom skúseností a zručností, ak osoba zodpovedná za ich bezpečnosť zabezpečuje dohľad alebo pokyny v používaní prístroja.

Deti musia byť pod dozorom, aby sa zaistilo, že sa nebudú hrať s pohonom brány.

POZOR - údaje a informácie uvedené v tejto príručke sa môžu zmeniť kedykoľvek, a to bez povinnosti zo strany KOVIAN s.r.o. o tom informovať.

2 - PREDSTAVENIE PRODUKTU

2 y

CT102 Riadiaca jednotka je najmodernejšia a efektívny systém pre riadenie elektrického otvárania a zatvárania posuvných brán a posuvných dverí.

CT102 je vybavená displejom, ktorý umožňuje jednoduché programovanie a neustále sledovanie stavu signálu na vstupe, štruktúra menu umožňuje jednoduché nastavenie pracovnej doby a prevádzkových režimov.

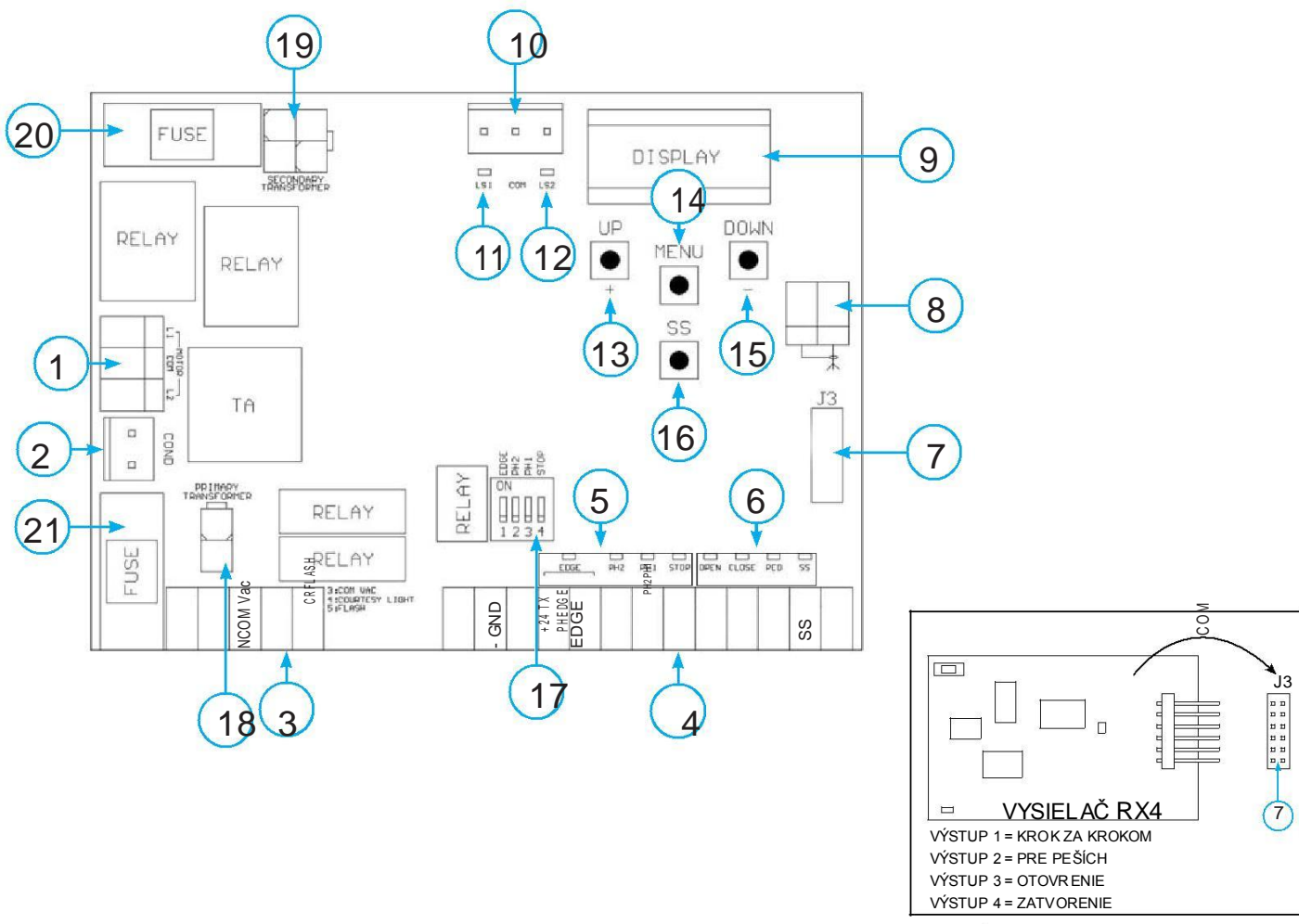

2

- | | |
|---|--|
| 1- Zapojenie elektrického napájania | 12- Indikátor koncového spínaču LED LS2 |
| 2- Pripojenie kondenzátoru | 13- HORE + tlačítko |
| 3- 230 Vac napájanie majáku a bezpečnostného osvetlenia | 14- MENU tlačítko |
| 4- 24 Vdc napájanie bezpečnostných prvkov | 15- DOLE - tlačítko |
| 5- RED EDGE PH2-PH1-STOP LED - bezpeč. označenia | 16- KROKOVANIE SS tlačítko |
| 6- GREEN OPEN-CLOSE-PED-SS LED - otvorenia - zatvorenia | 17- Dip prepínač bezpečnostného zariadenia |
| 7- Rádio PCB konektor s RX4 pripojením (4 - kanálové) | 18- Primárny transformátor |
| 8- Konektor antény | 19- Sekundárny transformátor |
| 9- LCD displej | 20- F2- 500 mA poistka chrániaca príslušenstvo |
| 10- Konektor pre pripojenie koncového dorazu | 21- F1- 6.3 A poistka chrániaca napájanie |
| 11- Indikátor koncového spínaču LED LS1 | |

2

KÓD	POPIS
900CT102	230 V riadiaca jednotka pre posuvné brány a posuvné dvere

- Napájací zdroj s ochranou proti skratu vnútri riadiacej jednotky.
- Detekcia prekážok počas normálnej rýchlosti.
- Automatické učenie pracovného času.

TECHNICKÉ ÚDAJE	
Napájanie (L-N)	230 Vac 50-60 Hz
Max záťaž motoru	700 W
Výstup pre príslušenstvo	24 Vdc 500 mA
Výstup doplnkového osvetlenia	230 Vac 100 W
Výstup pre maják	230 Vac 40 W
Čas prestávky	Nastaviteľné 0-900 sec.
Pracovná teplota	-20 °C + 55 °C

2 e

Kabeláž potrebná pre pripojenie rôznych zariadení pri štandardnej inštalácii je uvedená v tabuľke.

Káble musia byť vhodné pre daný typ inštalácie; napríklad, H03VV-F kábel sa používa pre vnútorné použitie, H07RN-F sa používa pre vonkajšie použitie.

TABUĽKA POUŽITÝCH KÁBLOV

Pripojenie	od 1 do 10m	od 10 do 20m	od 20 do 30m
Napájanie	3 x 1.5 mm ²	3 x 1.5 mm ²	3 x 2.5 mm ²
Napájanie motora	2 x 1.5 mm ²	2 x 1.5 mm ²	2 x 2.5 mm ²
Maják	2 x 0.5 mm ²	2 x 0.5 mm ²	2 x 0.5 mm ²
Fotobunka vysielateľ	2 x 0.5 mm ²	2 x 0.5 mm ²	2 x 0.5 mm ²
Fotobunka prijímač	4 x 0.5 mm ²	4 x 0.5 mm ²	4 x 0.5 mm ²
Kľúčový prepínač	3 x 0.5 mm ²	3 x 0.5 mm ²	3 x 0.5 mm ²
Bezpečnostná hrana	2 x 0.5 mm ²	2 x 0.5 mm ²	2 x 0.5 mm ²
Pohyblivá hrana	2 x 0.5 mm ²	2 x 0.5 mm ²	2 x 0.5 mm ²
Anténa RG58 tienový kábel	Typ RG58 tienový kábel, max 10m		

3 - PREDINŠTALAČNÉ KONTROLY

Predinštaláciou produktu vykonajte nasledovné kontroly:

- Skontrolujte bránu či je vhodná pre inštaláciu automatického pohonu.
 - Váha a rozmer brány musia súhlasiť s typom použitého pohonu.
 - Skontrolujte či je brána bezpečná a plne funkčná
 - Skontrolujte či nieje miesto, kde bude pohon inštalovaný zaplavované vodou.
 - Vysoká kyslosť, alebo slanosť prostredia - prípadné umiestnenie vedľa zdroja tepla môžu spôsobiť, že pohon nebude fungovať správne.
 - Skontrolujte pokiaľ bránou pohybujete ručne či ide hladko.
 - Skontrolujte či je brána správne vyvážená a nenaklána sa na jednu stranu.
- Skontrolujte či je pripojenie napájanie správne uzmené
 - Ujistite sa, že všetky Vami použité materiály sú vhodné pre túto inštaláciu

4 - INŠTALÁCIA PRODUKTU

UPOZORNENIE - Predtým než budete čokoľvek pripájať ubezpečte sa, že riadiaca jednotka nieje zapnutá

PRIPOJENIE MOTORU

Pripojenie napájania na riadiacu jednotku

L1	Motor fáza 1
COM	Motor spoločník
L2	Motor fáza 2

PRIPOJENIE NAPÁJANIA

L	Pripojenie napájania (fáza) 230 Vac 50-60 Hz
N	Pripojenie napájania (neutrál) 230 Vac 50-60 Hz
COM Vac	Spoločník pre "CR" and "MAJÁK"
CR	Doplňkové svetlo, 230 Vac, 100 W
FLASH	Maják, 230 Vac, 40 W

DIP PREPÍNAČ

Nastavte na "ON" pre vyradenie vstupov EDGE, PH2, PH1, STOP.

Eliminujete potrebu premoš'ovať káblom tieto výstupy.

UPOZORNENIE- pokiaľ je DIP prepínač v polohe ON sú odpojené dané bezp. zariadenia.

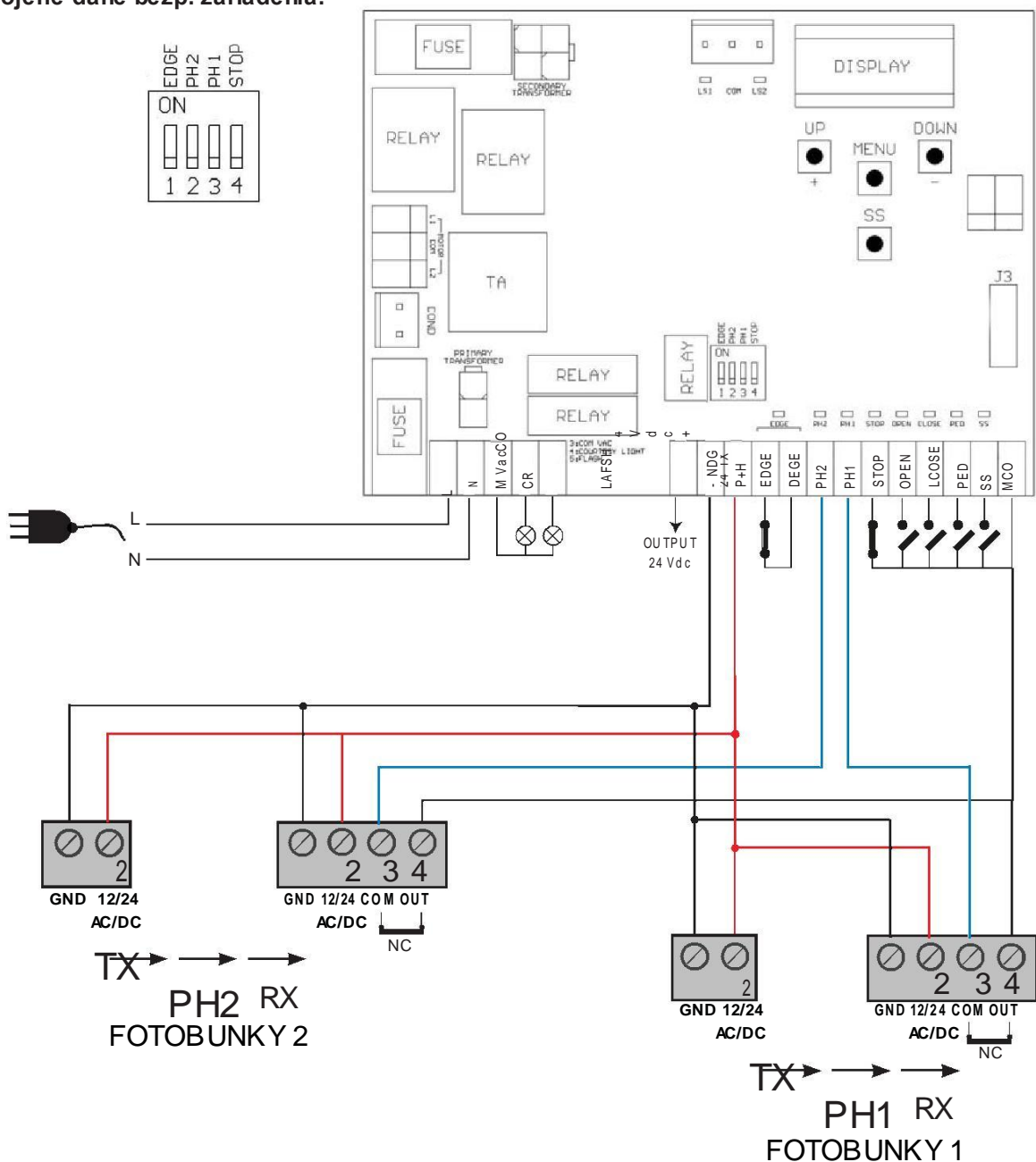

PRIPOJENIA BEZPEČNOSTNÝCH A RIAIDACÍCH ZARIADENÍ

+24 Vdc	Napájanie príslušenstva "+" 24 Vdc, 250 mA
GND	Napájanie príslušenstva - uzemnenie 24 Vdc, 250 mA
+ 24 Vdc TX PHOTO	Fotobunky 1 "PH1" a 2 "PH2" napájanie "+"; test fotobuniek môže byť nastavený parametrom pth
EDGE	Bezpečnostná hrana, ON/OFF NC (UPOZORNENIE, ak je dip prepínač 1 ON - zapnutý senzor pre bezpečnostnú hranu je vypnutý)
PH2	Fotobunky (otváranie), NC kontakt medzi PH2 a COM (UPOZORNENIE: pokiaľ je dip prepínač 2 ON - zapnutý vstup pre fotobunky 2 je vypnutý).
PH1	Fotobunky (otváranie), NC kontakt medzi PH1 a COM (UPOZORNENIE: pokiaľ je dip prepínač 3 ON - zapnutý vstup pre fotobunky 1 je vypnutý).
STOP	STOP bezpečnostné zariadenie, NC kontakt medzi STOP a COM (UPOZORNENIE: pokiaľ je dip prepínač 4 ON - zapnutý STOP vstup je vypnutý)
OPEN	OTVORENIE príkaz: ŽAIDEN kontakt medzi OPEN a COM Kontakt pre HOLD-TO-RUN funkciu. Brána sa bude otvárať tak dlho pokiaľ je kotnakt zopnutý
CLOSE	ZATVORENIE príkaz: ŽAIDEN kontakt medzi OPEN a COM Kontakt pre HOLD-TO-RUN funkciu. Brána sa bude zatvárať tak dlho pokiaľ je kotnakt zopnutý
PED	PEDESTRIAN príkaz: ŽIADEN kontakt medzi PED a COM Používa sa to pre čiastočné otvorenie brány pre chodcov
SS	KROKOVANIE command NO contact betw een SS and COM Open/Stop/Close/Stop command, or as set in the softw are
COM	Spoločník pre PH1, PH2, STOP, OPEN, CLOSE, PED a SS vstupy
SIGNAL	Anténa - signál -
SHIELD	Anténa - tienenie -

4 D

Počas normálneho fungovania displej zobrazuje nasledujúce správy:

SPRÁVA	VÝZNAM
--	Brána zatvorená, alebo nedokončený cyklus po predchádzajúcom vypnutí
OP	Otváranie brány
CL	Zatváranie brány
SO	Brána sa zastavila počas otvárania
SC	Brána sa zastavila počas zatvárania
HA	Brána sa zastavila kvôli vonkajšiemu vplyvu
oP	Brána sa zastavila bez automatického zatvorenia
Pe	Brána je v pozícii otvorenia pre peších bez aktivovaného automatického zatvorenia
-tC	Brána je otvorená s časovaným zatvorením Blikajúca pomlčka znázorňuje odpočítavanie Pomlčka zobrazuje odpočítavanie 0..9 (len posledných 10s)
-tP	Brána je otvorená pre peších s nastaveným časovaným zatvorením Blikajúca pomlčka znázorňuje odpočítavanie Pomlčka zobrazuje odpočítavanie 0..9 (len posledných 10s)
L--	Samoučiacia funkcia začala na koncovom doraze (posunte bránu mimo koncového dorazu, aby funkcia mohla pokračovať)
LOP	Načítvanie (učenia sa) otvárania

Pozícia bodky určuje pri ktorom doraze je brána:

SPRÁVA	VÝZNAM
.--	koncový doraz ZATVORENÉ (jedna bodka na okraji)
t.C	koncový doraz OTOVRENÉ (jedna bodka medzi písmenami)
SO	Bez aktívneho koncového dorazu (žiadna bodka sa nezobrazuje)

Poruchy

Táto sekcia obasha zoznam porúch, ktoré môže riadiaca jednotka signalizovať.

SIGNALIZÁCIA PREŤAŽENIA	Odber motoru sa zvýšil veľmi rýchlo
EFO	1. Brána sa zasekla na prekážke. 2. Trenie bežcov, alebo hrebeňu.
SIGNALIZÁCIA BEZP. HRANY	Riadiaca jednotka zaznamenala signál z bezp. hrany
EED	1. Bola stlačená bezpečnostná hrana. 2. Bezpečnostná hrana nieje správne pripojená.
SIGNALIZÁCIA KONCOVÉHO DORAZU	Koncový doraz nepracuje správne
ELS	1. Koncový doraz je poškodený. 2. Koncový doraz nieje zapojený. 3. Skontrolujte pracovný čas, ktorý uplynul bez zachytenia koncového spínaču.
SIGNALIZÁCIA FOTOBUNIEK	Zlyhanie fotobuniek
EPH	1. Skontrolujte pripojenie fotobuniek. 2. Skontrolujte či fotobunky pracujú správne.
VYPNUTIE PRI PREŤAŽENÍ	Motor nepohlcuje energiu
Eth	1. Skontrolujte napájanie motoru. 2. Skontrolujte či sa brána pohybuje bez problémov a prekážok.

4 č y

Pri prvom spustení riadiacej jednotky musí byť spustená procedúra autoučenia aby sa získali základné parametre ako dĺžka otvorenia stúpanie a spomalenie.

Stlačte +, alebo - aby ste na displeji počítadlo otvorení - zatvorení.

V tomto počítadle sa zobrazujú tisíce bez bodiek konkrétne takto:
50.000 = 50/0.0.0.

AUTONAUCENIE DRÁHY POHYBU S PREDNASTAVENÝM SPOMALENÍM

Spomalenie bude nastavené v menu s rovnakým percentom počas otvárania aj zatvárania.

!Pre naprogramovanie spomalenia môžete prejsť priamo na ďalšiu tabuľku.!

- Odblokujte bránu a posuňte do stredovej pozície a znova zablokujte. Pre upravené nastavenie spomalenia postupujte v ďalšej tabuľke.
- Stlačte + a MENU tlačítka NARAZ na viac ako 5 sekúnd, až pokiaľ sa na displeji nezobrazí nápis LOP a pripravte sa na stlačenie tlačidla DOLE -..
- Pokiaľ prvý vykonaný pohyb je zatváranie stlačte tlačidlo "DOLE -" čím prerušíte pohyb. Následne stlačte tlačidlo SS pre reverzný chod a brána sa začne hýbať správnym smerom. Motor bránu otvorí pri nízkej rýchlosti až po koncový doraz.
- Počkajte kým sa ukončia dva kompletne cykly (2 otvorenia, 2 zatvorenia) a brána ostane v zatvorenej pozícii a na displeji budú len dve pomlčky --.
- Vykonajte niekoľko kompletných otvorení, zatvorení a prerušení aby ste sa presvedčili, že systém je nastavený.

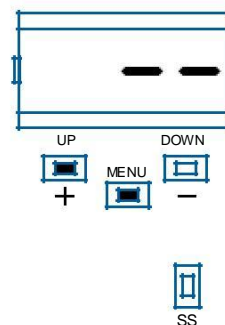

Všetky hlavné parametre sú prednastavené od výroby. Pre upravenie parametrov pokračujte bodom 4.4.

AUTONAUCENIE DRÁHY POHYBU S NASTAVITEĽNÝM SPOMALENÍM

1. Odblokujte bránu a posuňte do stredovej pozície a znova zablokujte. Pre upravené nastavenie spomalenia postupujte v ďalšej tabuľke.
2. Vstúpte do základného menu aby ste nastavili parameter LSI=P ako je ukazané v tabuľke v bode 4.4..
3. Stlačte + a MENU tlačítka NARAZ na viac ako 5 sekúnd, až pokiaľ sa na displeji nezobrazí nápis LOP a pripravte sa na stlačenie tlačidla DOLE -.
4. Pokiaľ prvý vykonaný pohyb je zatváranie stlačte tlačidlo DOLE - čím prerušíte pohyb. Následne stlačte tlačidlo SS pre reverzný chod - brána sa začne hýbať správnym smerom. Motor bránu otvorí pri nižšej rýchlosti až po koncový doraz.
5. Motor otvorí bránu na najpomalšiu rýchlosť až koncový doraz. Brána sa zastaví a rozbehne sa smerom na zatvorenie plnou rýchlosťou a na displeji bude LCL.
6. Keď brána bude v bode kde chcete aby začala spomalovať stlačte tlačidlo SS. Brána bude pokračovať v zatváraní no nižšou rýchlosťou.
7. Brána dorazí na koncový doraz a začne sa otvárať plnou rýchlosťou.
8. Keď brána bude v bode kde chcete aby začala spomalovať stlačte tlačidlo SS. Brána bude pokračovať v otváraní no nižšou rýchlosťou.
9. Pri dosiahnutí koncového dorazu sa brána zatvorí automaticky podľa naprogramovaných parametrov.

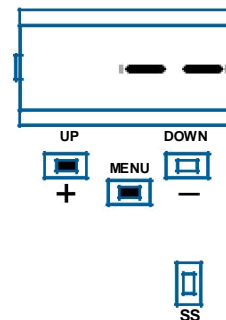

Všetky hlavné parametre sú prednastavené od výroby. Pre upravenie parametrov pokračujte bodom 4.4.

4.4 - Nastavenie systému - ZÁKLADNÉ MENU

Pokiaľ je to potrebné užívateľ si môže v ZÁKLADNOM MENU nastaviť základné parametre. Pre vstup do ZÁKLADNÉHO MENU postupujte nasledovne:

UPOZORNENIE: Pre nastavenie displeja do základnej pozície stlačte dvakrát tlačítko MENU

Príklad ako si nastaviť položky v základnom menu:



Stlačte MENU tlačítko na 1 sekundu pre vstup do základného menu.

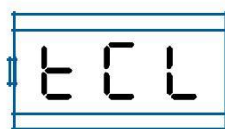

Po vstupe do základného menu používajte + a - pre rolovanie medzi funkciami.



Pre zmenu určenej funkcie stlačte MENU tlačidlo na 1 sekundu pokiaľ hodnota nezačne rýchlo blikať

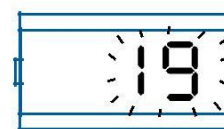

Stlačte + a - pre upravenie hodnoty.



Stlačte MENU tlačítko na 1 sekundu pre uloženie nastavenej, alebo stlačte tlačítko MENU rýchlo pre neuloženie zmeny.



Stlačte +, alebo - pre pokračovanie v prepínaní medzi funkciami.

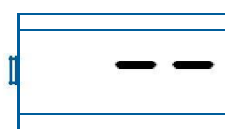

Stlačte tlačítko MENU rýchlo pre opustenie základného menu

PARAMETRE	POPIS	PREDNASTAVENÉ	MIN	MAX	JEDN.	
1	TCL	Čas automatického zatvorenia (0 = vypnuté)	20	0	900	s
2	ttr	Zatvorenie po prejazde (0 = vypnuté)	0	0	30	s
3	SEI	Citlivosť na prekážky (0 = vypnuté) 100 = MAX citlivosť (zaznamená aj malé prekážky)	0	0	100	% (krokovanie po 1)
4	trq	Sila motoru (krútiaci moment) 100 = max. sila	100	10	100	% (krokovanie po 1)
5	SSL	Režim spomalenia 0 = 1/3 spomalenie 1 = 2/3 spomalenie	0	0	1	
6	SbS	SS konfi gurácia: 0 = Normal (A P-ST-CH-ST-A P-ST...) 1 = Alternate STOP (A P-ST-CH-A P-ST-CH...) 2 = Alternate (A P-CH-A P-CH...) 3 = Apartment block – timer 4 = Apartment block w ith immediate reclosure	0	0	4	
7	blt	Čo urobiť po výpadku napájania 0 = bez žiadnej akcie, ostane stáť 1 = Zatvorenie	0	0	1	
8	SST	Mäkký štart 0 = vypnuté 1 = zapnuté	0	0	1	

p j p j ča

Pripojte rádio prijímač tak, že odstránite plastový kryt a dbajte aby ste ho dali presne ako je uvedené v bode 2. 1.
Pre naprogramovanie postupujte podľa návodu k prijímaču, ale za-

pamätajte si, že 4 výstupy, ktoré môžete naprogramovať sú:
OUTPUT 1 (Výstup 1) = KROK ZA KROKOM, OUTPUT 2 (Výstup 2) = PRE PEŠICH, OUTPUT 3 (Výstup 3) = OTOVRIŤ, OUTPUT 4 (Výstup 4) = ZATVORENIE.

5 - TESTOVANIE A UVEDENIE DO PREVÁDZKY

Systém musí byť skontrolovaný kvalifikovaným technikom, ktorý zabezpečí dostatočnú kontrolu systému. Pred uvedením do prevádzky taktiež skontroluje všetky potrebné nastavenia.

e

Všetky časti systému musia byť otestované ako to popisuje ich manuál

Ujistite sa, že všetky bezpečnostné odporúčania boli doržané.

Skontrolujte či je brána schopná sa voľne pohybovať keď je pohon odblokovaný. Skontrolujte či všetky pripojené zariadenia (fotobunky, stop tlačítka atď.) pracujú správne.

Pokiaľ sú VŠETKY časti systému plne funkčné a otestované systém môže byť uvedený do prevádzky.

Vpyracujte si nákre zapojenia a zapíšte si taktiež všetky prípadné poznámky. Odložte si taktiež tento manuál pre prípadné ďalšie použitie.

Ubezpečte sa, že používatelia systému sú plne zaučený.

UPOZORNENIE - pokiaľ brána narazí na prekážku automaticky sa zastaví a automatické zatvorenie je deaktivované. Pre pokračovanie je potrebný zásah užívateľa a to stlačením tlačítka na diaľkovom ovládači, alebo na riadiacej jednotke.

6 - ĎALŠIE INFORMÁCIE - POKROČILÉ MENU

POKROČILE MENU Vám umožní nastaviť ďalšie parametre, ktoré nie sú prístupné zo základného menu. Pre vstup do POKROČILÉHO MENU stlačte tlačítko MENU na 5 sekúnd.

Pre nastavovanie postupujte ako pri ZÁKLADNOM MENU.

	PARAMETRE	POPIS	PREDNASTAVENÉ	MIN	MAX	JEDN.
	EL F	Elektrická brzda 0 = off 1 = on	0	0	100	x 0.01s (krokovanie 5)
2	SP h	Použitie FOTOBUNIEK1 keď brána štartuje zo zatvorenej pozície 0 = FOTOBUNKA1 sa kontroluje 1 = Brána sa bude pohybovať aj keď je FOTOBUNKA1 zopnutá		0		
3	Ph 2	Použitie FOTOBUNIEK2 0 = Zpanuté počas otvárania aj zatvárania AP/CH 1 = Zpanuté len počas otvárania AP	0	0		
4	tP h	Test fotobuniek 0 = vypnuté 1 = FOTOBUNKY1 zapnuté 2 = FOTOBUNKY2 zapnuté 3 = FOTOBUNKY 1 a 2 zapnuté	0	0	3	
5	Ed m	Typ bezpečnostnej hrany 0 = kontaktná (NC) 1 = odporová (8k2)	0	0		
6	iE D	Režim vypnutia bezpečnostnej hrany 0 = vypnutá len počas zatvárania 1 = zastavenie motora (počas otvárania aj zatvárania) a odstúpenie od prekážky	0	0		
7	tE D	Test bezpečnostnej hrany 0 = vypnuté 1 = zapnuté	0	0		
8	LP o	Otvorenie pre peších	30	0	100	% (po 1)
9	TP C	Čas automatického zatvorenia pre peších (0=vypnuté)	20	0	900	s
10	FP r	Nastavenie výstupu na maják 0 = Stabilný 1 = Blikajúci		0		
11	tP r	Čas predblikania (0 = vypnuté)	0	0	10	s
12	FC Y	Nastavenie doplnkového/stropného osvetlenia 0 = Zapnuté na konci operačného cyklu TCY 1 = Zapnuté pokiaľ brána nie je zatvorená + počas chodu TCY 2 = Zapnuté pokiaľ je nastavený časovač (TCY) 3 = Bránové osvetlenie zapnuté/vypnuté 4 = Bránové osvetlenie bliká	0	0	4	
13	tC Y	Časovač doplnkového/stropného osvetlenia	0	0	900	s (po 10s)
14	de a	Držte na spustenie 0 = vypnuté 1 = zapnuté	0	0		
15	se r	Servisný interval. Pokiaľ je dosiahnutý servisný interval maják bliká rýchlo počas každého cyklu. (len pokiaľ je FPR zapnuté). (0 = vypnuté)	0	0	100	x 1000 cycles
16	se f	neprestávajúce blikanie pokiaľ je dosiahnutý servisný interval (počas zatvorenej brány). 0 = vypnuté 1 = zapnuté	0	0		

Pre nastavenie riadiacej jednotky do továrenských nastavení: 1) Vstúpte do pokročilého menu; 2) vyberte "def" parameter; 3) nastavte hodnotu na 0; 4) potvrdte toto nastavenie (stlačte MENU a

podržte ho). Objaví sa odpočítavanie: d80,d79...,d01 až do "don". Môžete pustiť tlačítko keď sa dokončí odpočítavanie.

SK Návod na obsluhu: RX-4, RXI-23, RXM-23

1 - BEZPEČNOSTNÉ INFORMÁCIE

UPOZORNENIE - aby bola zabezpečená Vaša bezpečnosť je dôležité aby ste si pozorne prečítali tento manuál a uchováli si ho pre prípadné ďalšie použitie.

Prečítajte si pozorne tieto inštrukcie pred inštaláciou tohoto produktu. Dizajn a prevedenie tohto zariadenia spolu s informáciami v tomto návode sú v súlade s aktuálnymi bezpečnostnými štandardami. Nesprávna inštalácia, alebo programovanie môže spôsobiť vážne Vážne zranenie pre osobu, ktorá vykonáva inštaláciu.

2 - PREDSTAVENIE PRODUKTU

RÁDIO PRIJÍMAČ

Rádio prijímače Key Automation sú 4 výstupové prijímače pre ovládanie jednotiek SSQ (RX4/RX4K) konektorom, Molex konektorom (RXI23) a s externými terminálovými doskami (RXM23). Prijímač akceptuje pevný, alebo plávajúci vysielač.

OZN.	POPIS
RX4	Zásuvný prijímač, 4 výstupy, 433,92 MHz. Max. pamäťová kapacita 200 kódov.
RX4K	Zásuvný prijímač, 4 výstupy, 433,92 MHz. Max. pamäťová kapacita 1000 kódov.
RXI23	Zásuvný prijímač, 2 výstupy, 433,92 MHz. Max. pamäťová kapacita 200 kódov.
RXM23	Externý prijímač, 2 výstupy, 433,92 MHz. Max. pamäťová kapacita 200 kódov.

TECHNICKÁ ŠPECIFIKÁCIA	900R X4 / RX4K	900RXI23	900RXM23
Dekódovanie	PEVNÝ/PLAV.	PEVNÝ/PLAV.	PEVNÝ/PLAV.
Kompatibilné ovládače	SUB/ORION	SUB/ORION	SUB/ORION
Frekvencia	433.92 MHz	433.92 MHz	433.92 MHz
Napájanie	Vac/ (Vdc) (5)	Vac/ (Vdc) 12/ (24)	Vac/ (Vdc) 12/ (24)
Spotreba pri nečinnosti	12 mA	18 mA	18 mA
Max. spotreba	15 mA	44 mA	44 mA
Vstupný odpor	50 Ω	50 Ω	50 Ω
Počet výstupov	4	2	2
Relé výstupy	-	24 Vdc, 1 A MAX,	24 Vdc, 1 A MAX,
Citlivosť	-108 dB	-108 dB	-108 dB
Pracovná teplota	-20°+55° C	-20°+55° C	-20°+55° C

HLAVNÉ KOMPONENTY

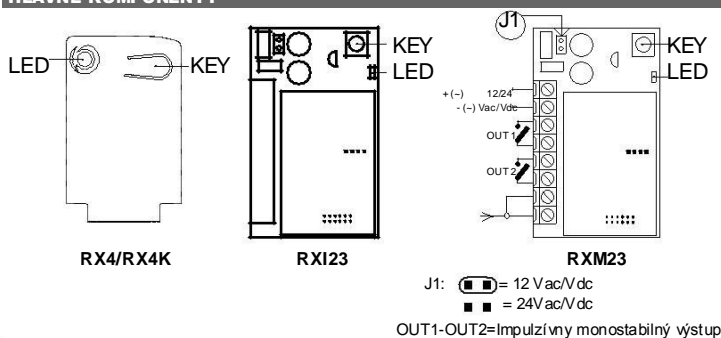

3 - PREDBEŽNÁ KONTROLA

UPOZORNENIE - pred inštaláciou tohto produktu vykonajte nasledujúce kontroly:

- Skontrolujte či je podložka stabilná a bez vibrácií
- Používajte správne náradie
- Skontrolujte prívod el. energie
- Pripojte anténu ANTS433, bez antény je dosah skrátený len na niekoľko metrov. Anténu dajte čo najvyššie.
- Pre pripojenie antény použite kábel RG58 nie dlhší ako 10m

4 - INŠTALÁCIA PRODUKTU

Pripojte rádio prijímač pri odpojenom prívode el. energie a pre RX4/ RX4K modely skontrolujte ako sa správne zapája do radiacej jednotky.

UPOZORNENIE: v niektorých riadiciach jednotkách sa musí kryt RX4 odstrániť. Informácie nájdete v manuále riadacej jednotky, ktorej sa to týka.

Prvý diaľkový ovládač nastaví typ kódovania (pevný, alebo plávajúci kód) Po zapnutí napájania prijímač začne blikať čo indikuje typ kódovania v jeho pamäti:

- 1 dlhé bliknutie = pamäť prázdna
- 2 rýchle bliknutia = pevný kód
- 3 rýchle bliknutia = plávajúci kód

4.1 Uloženie diaľkového ovládača do pamäte

UPOZORNENIE: Pokiaľ je aktivovaná funkcia ukladania kódu, akýkoľvek ovládač v dosahu môže byť uložený. Aby ste znížili dosah prijímaču odpojte dočasne anténu.

FÁZA	POPIS	PRÍKLAD
1	Stlačte a uvoľnite tlačidlo na prijímači toľko krát, ktorý výstup chcete zvoliť: raz pre výstup č.1, dvakrát pre výstup č.2 atď. Pre zistenie akú funkciu výstup prijímaču aktivuje s kontrolujte manuál riadacej jednotky na ktorú prijímač inštalujete.	+
2	LED dióda prijímaču blikne toľko krát podľa toho, ktorý výstup ste zvolili - medzi bliknutiami je jednosekundová pauza.	+ 1s + 1s
3	Stlačte tlačidlo diaľkového ovládača, ktorý sa má uložiť do 7 sec a držte ho aspoň 2 sekundy.	2s
4	Pokiaľ ste postup vykonali správne prijímač jedenkrát dlho blikne.	3s
5	Pre zapamätanie ďalšieho ovládača na rovnaký výstup - opakujte bod 3.	
N.B.	Pokiaľ nie je žiadny povel daný do 7 sekúnd prijímač automaticky ukončí programovací mód.	

4.2 Vymazanie diaľkového ovládača

FÁZA	POPIS	PRÍKLAD
1	Stlačte tlačidlo na prijímači pokiaľ sa LED dióda nerozsvieti (cca. 3 sec.)	(>3s)->
2	Do 7 sec. stlačte tlačidlo ovládača, ktoré sa má vymazať a držte ho stlačené pokiaľ dióda nezhasne.	->
3	Po jednej sekunde začne LED dióda blikať.	0,5s 0,5s
4	Potvrďte vymazanie stlačením tlačidla na prijímači.	
5	Pokiaľ ste postup vykonali správne prijímač jedenkrát dlho blikne.	3s
N.B.	Pokiaľ nie je žiadny povel daný do 7 sekúnd prijímač automaticky ukončí programovací mód.	

4.3 Vymazanie celej pamäte prijímača

FÁZA	POPIS	PRÍKLAD
1	Stlačte tlačidlo na prijímači a držte ho pokiaľ sa LED dióda nerozsvieti (cca. 3 sec.) a zhasne (cca. 3 sec.). Pustiť tlačidlo.	(>3s)-> (>3s)->
2	Asi 1 sec. po uvoľnení tlačidla začne LED dióda blikať.	(1s)+ (1s)+
3	Stlačte tlačidlo na prijímači počas tretieho bliknutia.	
4	Pokiaľ ste postup vykonali správne prijímač jedenkrát dlho blikne.	

4.4 Vzdialené programovanie diaľkového ovládača s ovládačom, ktorý je už uložený

Ovládač sa dá naprogramovať aj bez priameho prístupu k prijímaču. Používateľ musí mať k dispozícii ovládač, ktorý už bol uložený v pamäti.

FÁZA	POPIS	PRÍKLAD
1	Stlačte tlačidlo nového ovládača, ktoré budete programovať aspoň na 5 sec.	>5s
2	Stlačte tlačidlo pôvodného (na programovanie), ktoré sa bude kopírovať (pokiaľ bol krok 1 úspešný brána nereaguje).	>3s
3	Stlačte tlačidlo nového diaľkového ovládača, ktoré programujete a držte ho aspoň 3 sec.	>3s
4	Stlačte tlačidlo starého ovládača, ktoré budete kopírovať a držte ho aspoň 3 sec. pre potvrdenie a ukončenie programovania.	>3s
N.B.	Pokiaľ nie je žiadny povel daný do 7 sekúnd prijímač automaticky ukončí programovací mód.	

5 - TESTOVANIE A SPREVÁDKOVANIE

System môže byť spustený len po testovaní kvalifikovaným technikom.

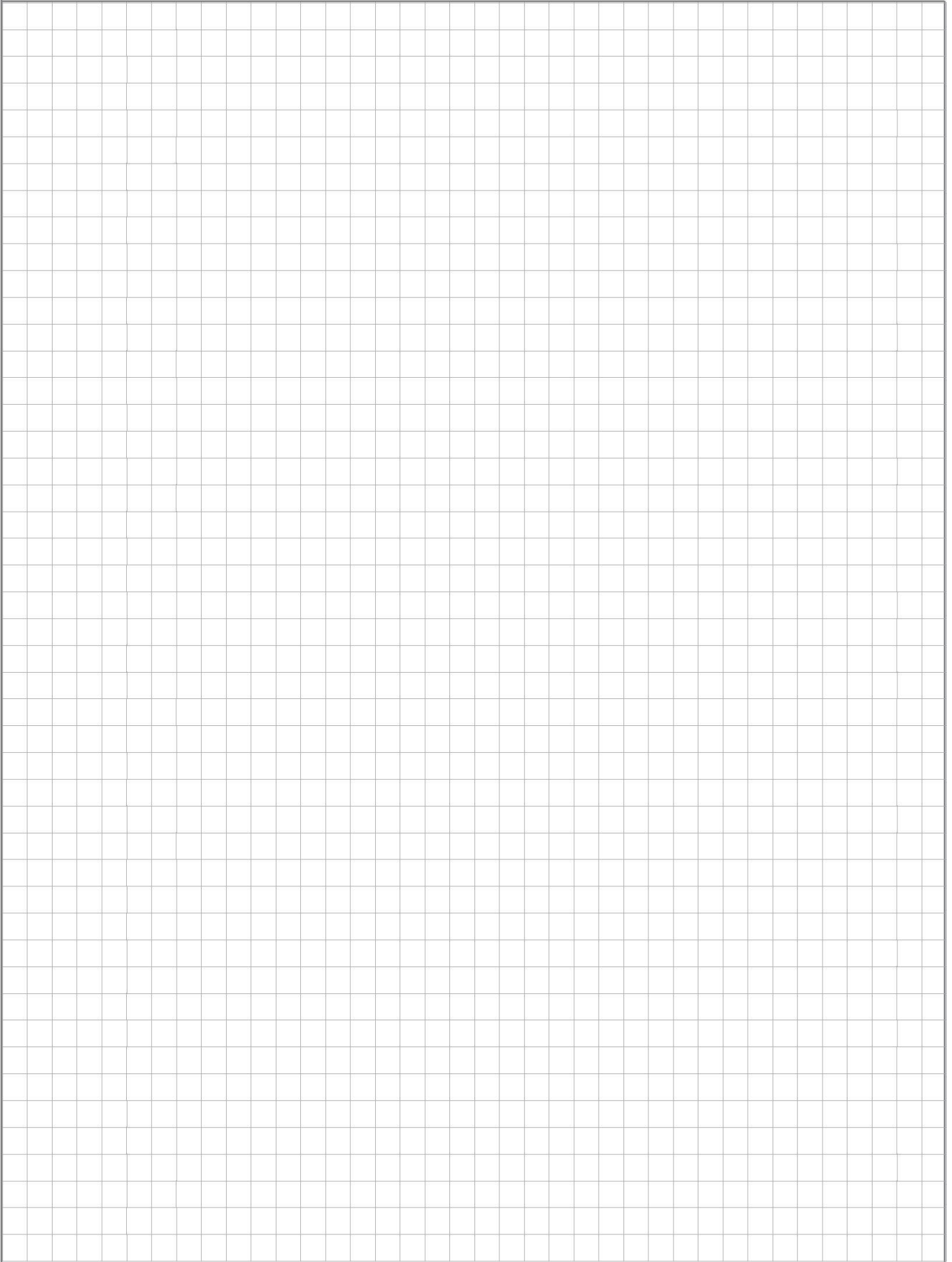

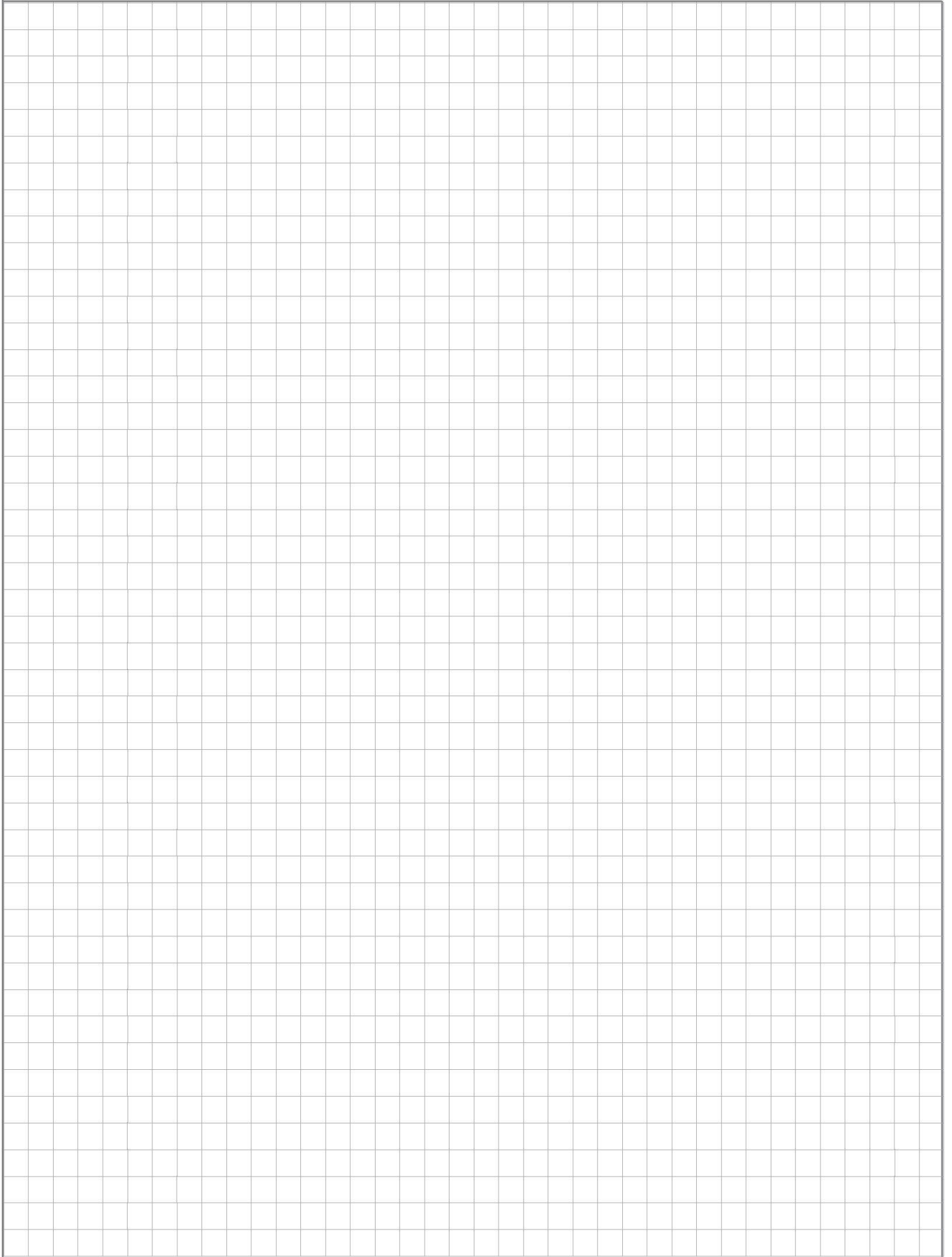

'&+,\$5\$=,21(', ,1&25325\$=,21(', 48\$6, 0\$&&+,1\$
'(&/\$5\$7,21 2), 1&25325\$7,21 2) 3\$57/< &203/(7' 0\$&+,1(5<

,O VRWVRVFULWWR 1LFROD 0LFKHOLQ \$PPLQLVWUDWRUH 'HOHJDWR GHOOQD]LHQGD dšĚ
zŸĚġđesÓYĚĚ EsđŽúĀ DsđŠĚšŸ ĞYĚđĀú DĀYĀÓĚđ ŽIšĚĚ ĐŽwĐĀYŁJ

.H\ \$XWRPDWLRQ VUO 9LD \$OHVVDQGUR 9ROWD 1RYHQWD GL 3LDYH 9(± ,7\$/, \$

GLFKLDUD FKH LO SURGRWWR WLSR
ĚĚĐúĀđĚĚ tŠĀt šĚĚ ĐđŽĚĐtHLJĐĚ

*2
&HQWUDOLQD 9DF SHU OQD]DXWRPD]LRQH GL FDQFHOO L D R PRWRUL
††ŌsĀĐ ŽŸtđŽú hŸst ĪŽđ ÓĀĪĚĚ ZĐ tŽ † wŽĪđĚ

ORGHOV
DŽĚĚúĚ

&7 &7

(¶ FRQIRUPH D TXDQWR SUHYLVWR GDOOH VHJXHQWL GLUHWLWLYH FRPXQLWDULH
/Ě sŸ ĐŽ ŸĪŽđwšŁJ Īššš šĚĚ ĪŽúúĪšŸÓ ĐŽwŸZŸšŁJ ; đĚÓŽúĀššŽŸĚ

'LUHWWLYD PDFFKLQH ODFKLQHU | 'LUHFWLYH (& 'LUHWWLYD
FRPSDWLELO LWj HOHWWURPDJQHWF D (Ō& 'LUHFWLYH (& 'LUHWWLYD
EDVVD WHQVLRQH /RZ 9ROWD]H 'LUHFWLYH (&

6HFRQGR TXDQWR SUHYLVWR GDOOH VHJXHQWL QRUPH DUPRQL]DWH
ĪŸĀĐŽđĚĀŸĚ Īššš šĚĚ ĪŽúúĪšŸÓ ŠĀđwŽŸsnjĚĚ ĚtĀŸĚĀĚĚ đĚÓŽúĀššŽŸĚ

(1 (1 (1 (1
(1 (1

'LFKLDUD FKH OD GRFXPHQW]LRQH WHFQLFD SHUWLQHQWH DO SURGRWWR q VVDWD UHGDWWD FRQIRUPHPHQWH D TXDQWR SUHYLVWR GDOOH
GLUHWLWLYD (& \$ŌŌHJDWR 9,,SDUWH % H YHUUj IRUQLWD D IURQWH GL XQD ULFKLHVWD DGHJXDWDPHQWH PRWLYDWD GDOOH
DXWRULWj QD]LRQDOL
'HFODUHV WKDW WKH WHFKQLFD GRFXPHQWDLRQ LV FRPSLOHG LQ DFFRUGDQFH ZLWK WKH GLUHFWLYH (& \$QQH [9,
SDUWH % DQG ZLOO EH WUDQVPLWWHG LQ UHVSRVWH WR D UHDRVQHGH UHTXHVWE | WKH QDWLRQDO DXWKRULWLHV

'LFKLDUD DOWHUWu FKH QRQ q FRQVHQWLWD OD PHVVD LQ VHUYL]LR GHŌ SURGRWWR ILQFKq OD PDFFKLQD LQ FXL
LO SURGRWWR q LQFRUSRUDWR QRQ VLD VWDWD GLFKLDUDWD FRQIRUPH DOODGLUHWLWLYD (&
+H DOVR GHFODUHV WKDW LV QRW DOORZHG WR XVH WKH DERYH PHQWLRQHG SURGXFW XQWLO WKH PDFFKLQH LQ ZKLFK WKLV
SURGXFW LV LQFRUSRUDWHG KDV EHHQ LGHQWLILHG DQG GHFODUHG LQ FRQIRUPLW] ZLWK WKH UHJDWDLRQ (&

1RYHQWD GL 3LDYH 9(

\$PPLQLVWUDWRUH 'HOHJDWR
'ĚŸĚđĀú DĀYĀÓĚđ
1LFROD 0LFKHOLQ

.H\ \$XWRPDWLRQ 6UO
9LD \$ 9ROWD 1RYHQWD GL
3LDYH 9(3,9\$ &)

&DSLWDOH VRFLDOH LY
5HJ ,PSUHVH GL 9HQH]LD 5(\$ 9(

[LQIR#NH\DXWRPDWLRQ LW](#)

[ZZZ NH\DXWRPDWLRQ LW](#)



Organizzazione con sistema di gestione certificato
ISO 9001:2008



www.pohony-dando.sk
dando@stonline.sk
0902 331 936

Key Automation S.r.l.

Via A. Volta 30 - 30020 Noventa di Piave (VE)

580ISCT102 rev00