

# CT202

Riadiaca jednotka pre dva 230V pohony - krídlová brána

# Obsah návodu pre riadiacu jednotku

1

## Bezpečnostné upozornenia

2

## Informácia o produkte

- 2.1 Popis riadiacej jednotky
- 2.2 Popis možností pripojenia
- 2.3 Modely a technické charakteristiky
- 2.4 List of cables required

3

## Predbežná kontrola

4

## Inštalujeme produkt

- 4.1 Elektrické zapojenia
- 4.2 Displej počas normálneho chodu
- 4.3 Auto - učenie pohybu, dráhy
- 4.4 Nastavenie systému - ZÁKLADNÉ menu
- 4.5 Pripojenie rádio prijímača

5

## Testovanie a uvedenie do prevádzky

- 5.1 Testovanie
- 5.2 Uvedenie do prevádzky

6

## ĎALŠIE PODROBNOSTI - POKROČILÉ MENU

## 1 -BEZPEČNOSTNÉ UPOZORNENIA

**POZOR - na zabezpečenie osobnej bezpečnosti je potrebné dodržiavať tieto pokyny a odložiť ich pre budúce použitie.**

Pozorne si prečítajte pokyny pred začatím inštalácie.

**Konštrukcia a výroba zariadení tvoriacich produkt a informácie v tejto príručke sú v súlade s platnými bezpečnostnými normami. Avšak nesprávnou inštaláciou alebo programovaním môžete spôsobiť vážne poranenie pracujúcich osôb alebo používateľov systému. Dodržiavanie uvedených pri inštalácii výrobku je preto veľmi dôležité.**

Ak máte akékoľvek pochybnosti týkajúce sa inštalácie, nepokračujte a obráťte sa na Vášho predajcu alebo technický servis spol. KOVIAN s.r.o. .

**Podľa európskej legislatívy musia byť automatické dvere alebo vráta v súlade s normami určenými v smernici 2006/42/ES (smernica pre strojové zariadenie), a najmä normy EN 12445, EN 12453, EN 12635 a EN 13241-1, ktoré obsahujú vyhlásenie Predpokladaná zhoda automatizačného systému.**

Konečné pripojenie automatizačného systému k elektrickej sieti, testovanie systému, uvedenie do prevádzky a pravidelnú údržbu musí vykonávať kvalifikovaný personál, pri dodržaní všetkých pokynov uvedených v časti "Testovanie a uvedenie do prevádzky automatizačného systému".

Uvedené osoby sú tiež zodpovedné za skúšky potrebné na overenie, riešenia prijaté podľa súčasných rizík a zabezpečenie dodržiavania všetkých právnych predpisov, noriem a predpisov, najmä s ohľadom na všetky požiadavky normy EN 12445, ktorá stanovuje skúšobné metódy pre testovanie dverí a brán so systémami automatizácie.

**VAROVANIE - Pred zahájením inštalácie vykonajte nasledujúce kontroly a hodnotenia:**

Skontrolujte stav všetkých častí, ktoré budete inštalovať. Ak sa Vám javí ktorákoľvek časť nefunkčnou nepokračujte v inštalácii.

Vykonajte posúdenie rizík vrátane zoznamu základných požiadaviek na bezpečnosť, ako je stanovené v prílohe I smernice o strojových zariadeniach s uvedením riešenia. Hodnotenie rizík je jedným z dokumentov obsiahnutých v súbore technickej dokumentácie. Tento musí byť zostavený profesionálnou firmou, ktorá robí inštaláciu produktu. Nikdy nevykonávajte žiadne úpravy na časť automatizačného systému, než je uvedené v tejto príručke. Operácie tohto druhu môžu viesť k poruchám. Výrobca odmieta akúkoľvek zodpovednosť za škody spôsobené neoprávnenými úpravami výrobkov. Nedovoľte, aby sa súčasti automatizačného systému ponorili do vody alebo iných tekutín. Zabezpečte, aby sa voda alebo iná tekutina nedostali k elektrickej časti pohonu.

Pokiaľ k tomu dôjde, odpojte napájanie a obráťte sa na KOVIAN s.r.o. - servisné stredisko. Použitie automatického systému v týchto podmienkach môže ohroziť Vaše zdravie.

Nikdy nepokladajte komponenty automatizačného systému v blízkosti zdrojov tepla, ani ich nevystavujte otvorenému ohňu. Mohlo by dôjsť k poškodeniu systémových komponentov. Všetky operácie vyžadujúce otvorenie ochranných krytov rôznych súčastí automatizačných systémov musia byť vykonávané s odpojenou riadiacou jednotkou. Používateľom sa odporúča nainštalovať tlačidlá núdzového zastavenia v blízkosti automatizačnej techniky (pripojené k STOP vstupu), aby sa brána alebo dvere zastavili okamžite v prípade nebezpečenstva;

Toto zariadenie "Výrobok" nie je určený pre používanie osobami (vrátane detí) so zníženými fyzickými, zmyslovými alebo duševnými schopnosťami alebo s nedostatkom skúseností a zručností, ak osoba zodpovedná za ich bezpečnosť zabezpečuje dohľad alebo pokyny v používaní prístroja. Deti musia byť pod dozorom, aby sa zaistilo, že sa nebudú hrať s pohonom brány.

**POZOR** - údaje a informácie uvedené v tejto príručke sa môžu zmeniť kedykoľvek a to bez povinnosti zo strany KOVIAN s.r.o. o tom informovať.



## 2 - INFORMÁCIA O PRODUKTE

### 2.1 - Popis riadiacej jednotky

CT202 riadiaca jednotka je efektívnym systémom pre pohony Key Automation. Iné použitie tejto riadiacej jednotky je striktné zakázané. Riadiaca jednotka CT202 je vybavená dispeljom, ktorý umožňuje jednoduché programovanie a neustále sledovanie stavu bránovej automatiky. Štruktúra menu umožňuje jednoduché zadanie pracovných časov a pracovnej logiky.

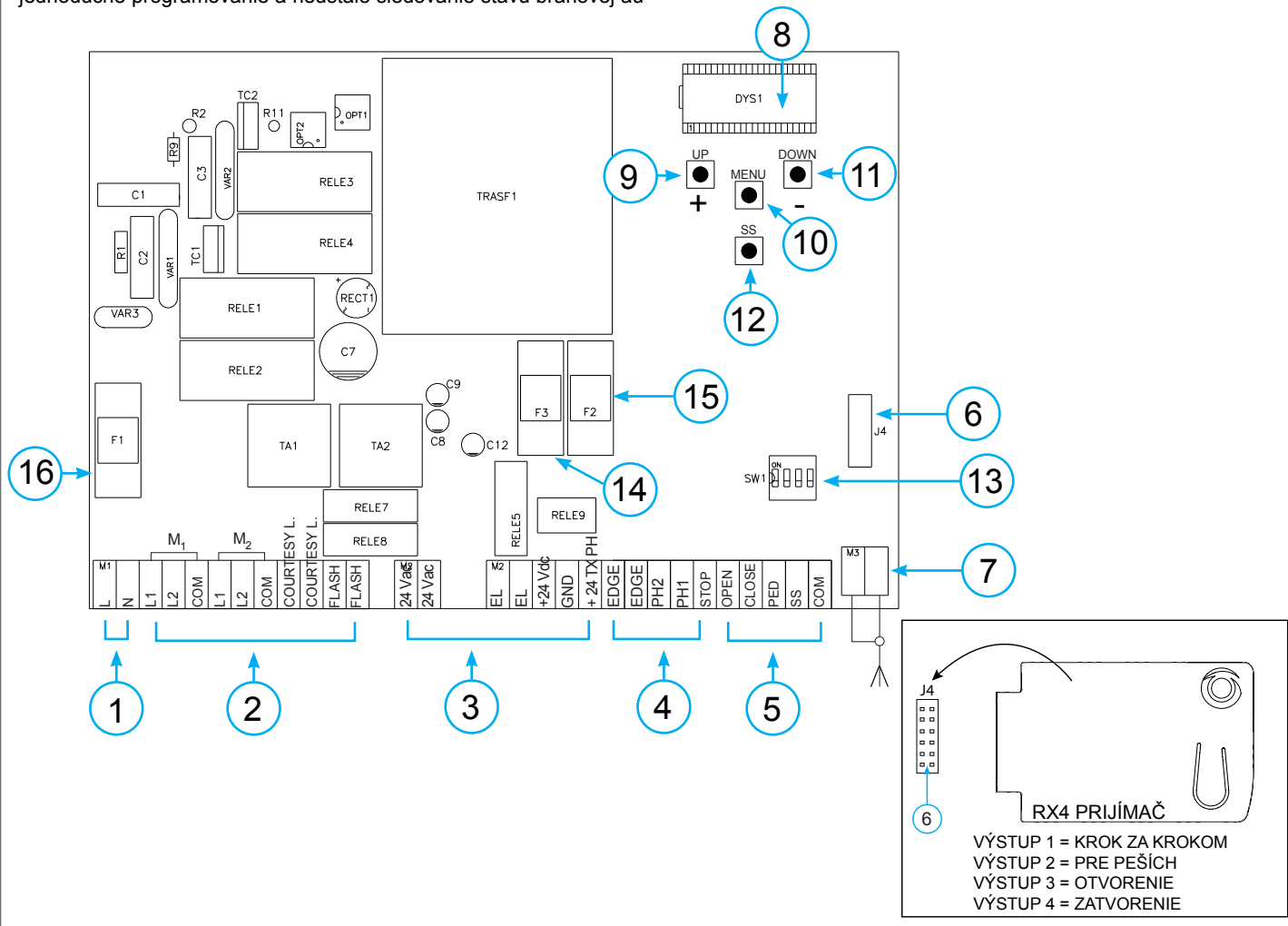

### 2.2 - Popis možností pripojenia

- |   |   |
|---|---|
| 1- 230 V (120 Vac) pripojenie napájania   | 10- MENU tlačítko   |
| 2- Konektory napájania motorov / kondenzátorov / majákov a doplnkového osvetlenia | 11- DOLE - tlačítko   |
| 3- 24 V konektor napájania riadiacich a bezpečnostných zariadení                  | 12- KROK ZA KROKOM - tlačítko   |
| 4- Konektory pripojenia bezpečnostných zariadení a signalizačných LED svetiel     | 13- DIP prepínač bezpečnostných zariadení   |
| 5- Konektory pripojenia riadiacich zariadení a signalizačné LED diódy             | 14- F3- Bezpečnostná poistka pre AC príslušenstvo + elektrický zámok 2 A - rýchlo reagujúca |
| 6- Konektor pre pripojenie RX4 prijímaču ( 4 kanálový )                           | 15- F2- Bezpečnostná poistka pre DC príslušenstvo 500 mA - rýchlo reagujúca                 |
| 7- Pripojenie antény  | 16- F1- Bezpečnostná poistka pre napájanie 6.3 A - rýchlo reagujúca                         |
| 8- Pripojenie antény  |   |
| 9- HORE + tlačítko  |   |

### 2.3 - Modely a technické charakteristiky

KÓD	POPIS
900CT202	Riadiaca jednotka pre dva 230V pohony - krídlová brána
900CT202V120	Riadiaca jednotka pre dva 120V pohony - krídlová brána

- |  |   |
|--|---|
| - Napájací zdroj s ochrannou proti skratovaniu v rámci riadiacej jednotky a pripojeného príslušenstva. | - Programovateľné spomalenie pri otváraní a uzatváraní. |
| - Detekcia prekážok.   | - Ovládací panel s mikroprocesorom.                     |
| - Automatické naučenie pracovných časov.   |   |

TECHNICKÉ CHARAKTERISTIKY	230V - VERZIA	120V - VERZIA
Zdroj napájania (L-N)	230 Vac (+10% - 15%) 50-60 Hz	120 Vac (+10% - 15%) 50-60 Hz
Maximálna záťaž motora	700 W + 700 W	700 W + 700 W
Výstup pre Vdc napájanie príslušenstva	24 Vdc 500 mA	24 Vdc 500 mA
Výstup pre Vac napájanie príslušenstva	24 Vac 1 A	24 Vac 1 A
Výstup pre doplnkové osvetlenie	230 Vac 25 W	120 Vac 25 W
Výstup pre pripojenie majáku	230 Vac 25 W	120 Vac 25 W
Výstup pre pripojenie elektrického zámku	12 Vac / 15 VA	12 Vac / 15 VA
Maximálny pracovný čas s nastaviteľným menovitým zaťažením	Nastaviteľné	Nastaviteľné
Čas prestávky	Nastaviteľné 0-900 sec.	Nastaviteľné 0-900 sec.
Pracovná teplota	-20 °C + 55 °C	-20 °C + 55 °C
Positky napájania	6,3AF	6,3AF
Positky príslušenstva DC	500mAF	500mAF
Poistky príslušenstva AC a elektrického zámku	2AF	2AF

## 2.4 - Zoznam potrebných káblov

Káble potrebné pre zapojenie rôznych zariadení pri štandardnej inštalácii nájdete uvedené v tabuľke nižšie. Pre vnútorné inštalácie je vhodný typ káblov H03VV-F, zatiaľ čo pre vonkajšie použitie je vhodný typ H07RN-F.

### ŠPECIFIKÁCIA ELEKTRICKÝCH KÁBLOV:

Pripojenie	kábel	maximálny povolený limit
Napájanie	1 x kábel 3 x 1,5 mm <sup>2</sup>	20 m *
Pripojenie napájania pohonu	1 x kábel 4 x 1,5 mm <sup>2</sup>	20 m
Maják, doplnkové osvetlenie	1 x kábel 4 x 0,5 mm <sup>2</sup> **	20 m
Anténa	1 x kábel type RG58	20 m (advised < 5 m)
Elektrický zámok	1 x kábel 2 x 1 mm <sup>2</sup>	20 m
Vysielač fotobuniek	1 x kábel 2 x 0,5 mm <sup>2</sup>	20 m
Prijímač fotobuniek	1 x kábel 4 x 0,5 mm <sup>2</sup>	20 m
Bezpečnostná lišta ( voliteľné )	1 x kábel 2 x 0,5 mm <sup>2</sup>	20 m
Kľúčový prepínač	1 x kábel 4 x 0,5 mm <sup>2</sup>	20 m

\* Pokiaľ je napájací kábel dlhší ako 30m je potrebné použiť hrubší kábel (3x2.5mm<sup>2</sup>) a bezpečnostný uzemňovací systém poblíž pohonnej jednotky.

\*\* Dva káble 2 x 0.5 mm<sup>2</sup> môžu byť použité ako alternatíva

## 3 - PREDBEŽNE KONTROLY

### Pred inštaláciou produktu vykonajte nasledovné kontroly:

- Skontrolujte bránu, či je vhodná pre inštaláciu automatického pohonu.
- Váha a rozmer brány musia súhlasiť s typom použitého pohonu.
- Skontrolujte, či je brána bezpečná a plne funkčná
- Skontrolujte, či nie je miesto, kde bude pohon inštalovaný zaplavované vodou.
- Vysoká kyslosť alebo slanosť prostredia - prípadné umiestnenie vedľa zdroju tepla môžu spôsobiť, že pohon nebude fungovať správne.
- Skontrolujte pokiaľ bránou pohybujete ručne, či ide hladko.
- Skontrolujte, či je brána správne vyvážená a nenakláňa sa na jednu stranu.
- Skontrolujte, či je pripojenie napájania správne uzemnené
- Ujistite sa, že všetky Vami použité materiály sú vhodné pre túto inštaláciu.



## 4 - INŠTALUJEME PORDUKT

## 4.1 - Elektrické zapojenia

**UPOZORNENIE - Uistite sa, že pred pripájaním je riadiaca jednotka odpojená z elektrickej siete.**

## PRIPOJENIE NAPÁJANIA A POHONU

L	230 Vac (120 Vac) 50-60 Hz napájanie - fáza	
N	230 Vac (120 Vac) 50-60 Hz napájanie - nulový	
M1	L1	Fáza motor
	L2	Fáza motor
	COM	Motor spoločník
M2	L1	Fáza motor
	L2	Fáza motor
	COM	Motor spoločník
COURTESY L.	Doplňkové osvetlenie, 230 Vac (120 Vac) 100 W	
FLASH	Maják, 230 Vac (120 Vac) 40 W	

## KONEKTOR NAPÁJANIA ( DIP PREPÍNAČE )

Zvolte "ON" pre vypnutie vstupov EDGE ( bezpečnostná lišta), PH2 a PH1 ( fotobunky 1 a 2), STOP.

Odstráni nutnosť premostenie terminálových vstupov na riadiacej jednotke.

**UPOZORNENIE - pokiaľ je prepínač v polohe ON, bezpečnostné zariadenia sú odpojené.**

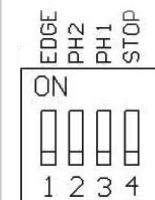

1 = Bezpečnostná lišta

2 = PH2 Fotobunky 2

3 = PH1 Fotobunky 1

4 = STOP

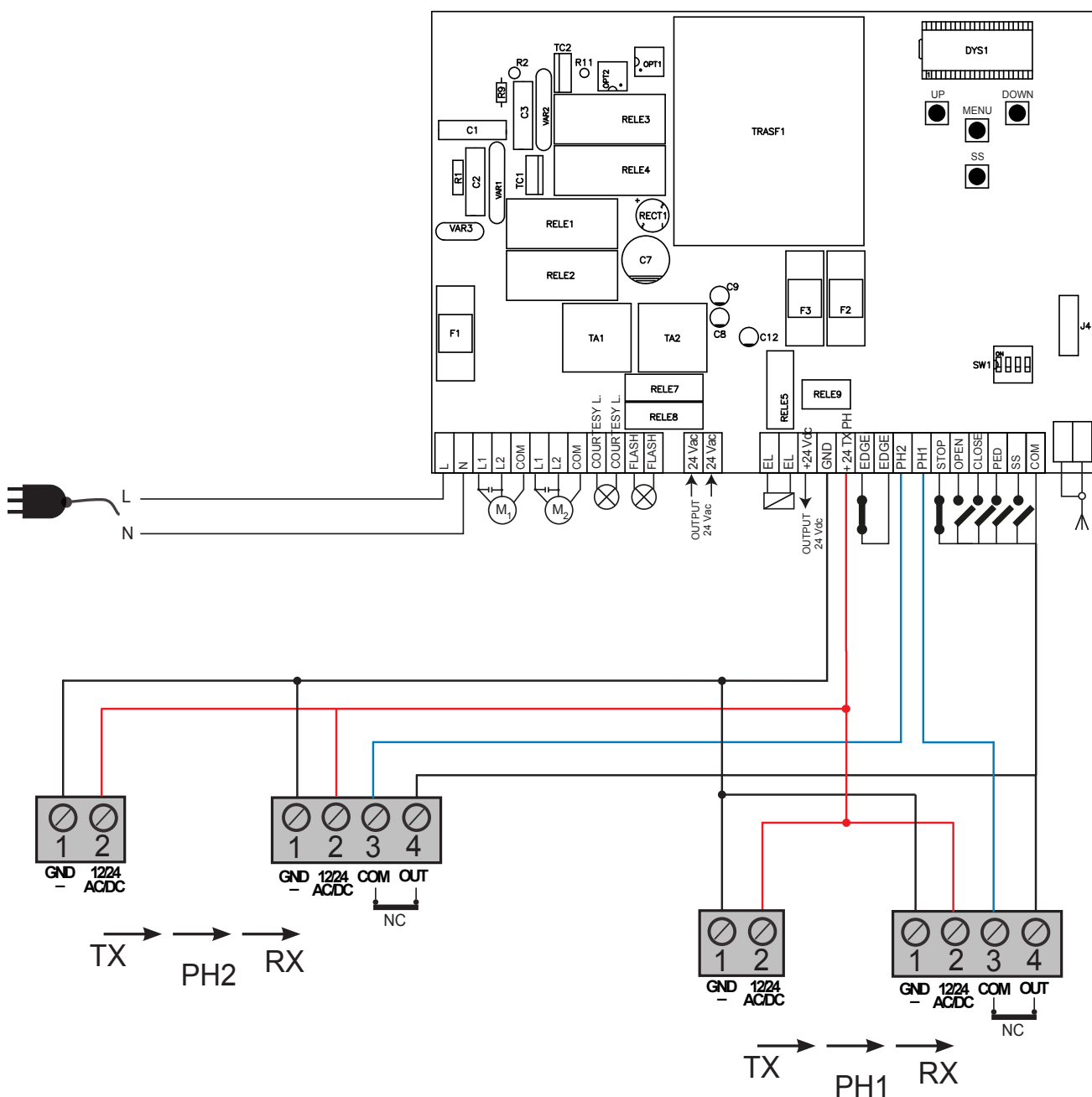

## KONEKTOR PRE BEZPEČNOSTNÉ A RIDIACE ZARIADENIA

24 Vac	Napájanie príslušenstva 24 Vac, 1 A
EL 12 Vac	Výstup pre elektircký zámok 12 Vac / 15 VA
+24 Vdc	Napájanie príslušenstva - pozitív ( plus ) 24 Vdc, 500 mA
GND	Napájanie príslušenstva - negatív ( mínus ) 24 Vdc, 500 mA
+ 24 Vdc TX PHOTO	Napájanie pozitív pre fotobunky PH1, PH2; fototest sa nastavuje samostatne parametrom t p h
EDGE	Bezpečnostná lišta
PH2	Fotobunky ( otváranie ) NC kontakt medzi PH2 a COM (upozornenie: keď je dip prepínač 2 nastavený na ON sú Fotobunky 2 vypnuté). Zopnutie kontaktu fotobuniek počas automatického otvárania spôsobí okamžité zastavenie motora. Otváranie bud pokračovať po resete kontaktu. Počas zatvárania zopnutie kontaktu spôsobí okamžité zastavenie pohybu a pohon obráti smer pohybu na otváranie pokiaľ s akontakt neresetuje.
PH1	Fotobunky ( zatváranie ) NC kontakt medzi PH1 a COM (upozornenie: keď je dip prepínač 3 nastavený na ON sú Fotobunky 1 vypnuté). Zopnutie kontaktu fotobuniek počas automatického zatvárania spôsobí okamžité zastavenie pohonu a obráti smer pohybu; tieto fotobunky nie sú zapnuté počas otvárania.
STOP	STOP bezpečnostné zariadenie, NC medzi STOP a COM. Tento vstup je klasifikovaný ako bezpečnostné zariadenie; kontakt môže byť aktivovaný kedykoľvek; spôsobuje okamžité zastavenie pohybu brány a všetkých jej funkcií.
OPEN	OTVORENIE príkaz žiaden kontakt medzi OPEN a COM Kontakt pre DRŽAŤ PRE OTVORENIE treba držať kontakt aby brána bola otvorená
CLOSE	ZATVORENIE príkaz žiaden kontakt medzi CLOSE and COM
PED	PEŠÍ príkaz žiaden kontakt medzi PED a COM Používa sa pre čiastkove otvorenie brány podľa nastavenia tzv. precho pre peších.
SS	KROKOVANIE príkaza žiaden kontakt medzi SS a COM otvoriť/Stop/Zatvoriť/Stop príkaz, alebo ako si nastavíte v programovaní
COM	Spoločník pre: PH1, PH2, STOP, OPEN, CLOSE, PED a SS vstupy
SHIELD	Anténa - tienenie -
SIGNAL	Anténa - signál -

## 4.2 - Displej počas normálneho chodu

Počas "NORMÁLNEHO CHODU" keď je systém normálne zapojený LCD displej zobrazuje nasledujúce hlásenia:

SPRÁVA	VÝZNAM
--	Brána zatvorená, alebo zapnutá po výpadku prúdu
OP	Otváranie brány
CL	Zatváranie brány
SO	Brána sa zastavila počas otvárania
SC	Brána sa zastavila počas zatvárania
HA	Brána sa zastavila kvôli vonkajšej príčine
oP	Brána sa zastavila bez automatického zatvorenia
Pe	Brána otvorená pre peších bez automatického zatvorenia
-tC	Brána otvorená s načasovaným zatvorením Blikajúca "pomlčka na displeji" odrátava časovanie Pomlčka je nahradená číslicami 0...9 odrátavanie (trvá 10s)
-tP	Brána otvorená pre peších s načasovaným zatvorením Blikajúca "pomlčka na displeji" odrátava časovanie Pomlčka je nahradená číslicami 0...9 odrátavanie (trvá 10s)
L--	Riadiaca jednotka je pripravená pre samoučiaci proces
LOP	Učenie otvárania
LCL	Učenie zatvárania

**Poruchy**

Táto sekcia obsahuje možné poruchy, ktoré sa môžu zobrazit':

<b>SIGNALIZÁCIA PREŤAŽENIA</b>	Aktuálna spotreba na motore sa veľmi rýchlo zvýšila
<b>EFO</b>	1. Rameno sa stretlo s prekážkou. 2. Brána sa tre pri zatváraní / otváraní.
<b>ALARM BEZPEČNOSTNEJ LIŠTY</b>	Riadiaca jednotka dostala signál z bezpečnostnej lišty
<b>EED</b>	1. Bezpečnostná lišta bola stlačená. 2. bezpečnostná lišta je nesprávne zapojená.
<b>ALARM FOTOBUNIEK</b>	Zlyhanie testu fotobuniek
<b>EPH</b>	1. Skontrolujte zapojenie fotobuniek. 2. Skontrolujte či fotobunky pracujú správne.
<b>ELEKTRICKÉ PREŤAŽENIE - VÝPADOK</b>	Motor pohlcuje výkon
<b>Eth</b>	1. Skontrolujte napájanie motora. 2. Skontrolujte či brána chodí ľahko a či nemá žiadne prekážky.

Akonáhle odstránite príčinu poruchy - ALARMU jednoducho stlačte "DOLE", alebo SS príkaz.

Displej sa vráti do normálnej prevádzky.

**4.3 - Auto - učenie pohybu, dráhy**

Pri prvom spustení riadiacej jednotky musí byť sputený proces auto-učenia. Riadiaca jednotka počas tohoto procesu získa dôležité údaje ako: dĺžka otvárania, body spomelania. Stlačte + alebo - aby ste na dispelji videli nielen stav jednotky ako je popísané v bode

4.2 tohto návodu, ale tiež počítadlo otvorení / zatovrení. Počítadlo cyklov zobrazuje hodnoty nasledovne - 50.000 cyklusov sa zobrazí ako 50/0.0.0.

**AUTO-UČENIE POHYBU, DRÁHY A HLAVNÝCH PARAMETROV S PREDNASTAVENÝM NASTAVENÍM SPOMALENIA**

Intervaly spomalenia su nastavené v menu s rovnakým nastavením použitým počas otvárania a zatvárania

**UPOZORNENIE:**

**Pokiaľ potrebujete ručne nastaviť spomalovacie intervaly pokračujte na nasledujúcu tabuľku**

**1. POZOR! skontrolujte či sú osadené mechanické dorazy a či sú bezpečné. Motory musia vždy dosiahnuť mechanický doraz.**

2. Otvorte bránu pribl. do polovice otvorenia.

3. Stlačte tlačítka HORE+ a MENU naraz najmenej na 5 sekúnd pokiaľ sa nezobrazí nápis LOP na dispelji. Ujistite sa, že motor M1 sa aktivuje ako prvý; v opačnom prípade stlačte DOLE -, vypnite napájanie a zmeňte zapojenie motorv M1 a M2. Zopakujte procedúru od kroku 3. Pokiaľ prvý pohyb NIEJE otváranie stlačte DOLE - pre zastavenie procesu učenia. Následne stlačte SS pre reštartovanie a zmenu smeru.

4. Motor M1 sa otvori pomalou rýchlosťou pokiaľ nedosiahne mechanického dorazu.

**Presne v čase keď pohon dosiahne mechanického dorazu stlačte tlačítko SS.**

Motor M2 sa začne automaticky otvárať. Pokiaľ začne motor M2 zatvárať stlačte tlačítko DOLE - pre zastavenie pohybu a následne tlačítko SS pre nastavenie správneho pohybu.

5. Motor M2 sa otvori pomalou rýchlosťou pokiaľ nedosiahne mechanického dorazu.

**Presne v čase keď pohon dosiahne mechanického dorazu stlačte tlačítko SS.** Po pár sekundách motor M2 začne automaticky zatvárať plnou rýchlosťou.

6. **Presne v momente keď motor M2 dorazí do zatvorenej pozície stlačte tlačítko SS.**

Motor M2 sa zastaví a motor M1 sa začne zatvárať.

7. **Presne v momente keď motor M1 dorazí do zatvorenej pozície stlačte tlačítko SS.**

Motor M1 sa zastaví a začne sa znova otvárať.

8. **Presne v momente keď motor M1 dosiahne otvorenej pozície stlačte tlačítko SS.**

Motor M1 sa zastaví a motor M2 sa začne otvárať.

9. **Presne v momente keď motor M2 dosiahne otvorenej pozície stlačte tlačítko SS.**

Motor M2 sa zastaví.

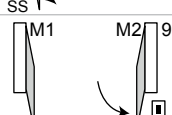
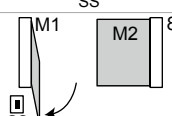
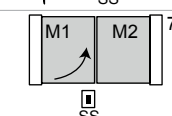
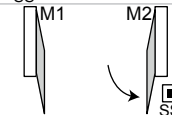
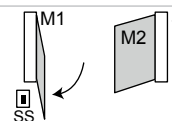
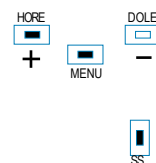
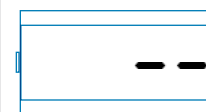

10. Motory M1 a M2 budú pokračovať v zatváraní podľa nastavených hodnôt.

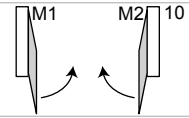

11. Spravte niekoľko otvorení, zatvorení a zastavení aby ste sa ujistili, že systém je stabilný a bezpečný.

Všetky parametre su nastavené podľa továrenských nastavení. Pre podrobnejšie nastavenie chodu brány pokračujte k bodu 4.4. Pokiaľ

krútiaci moment nieje dostatočný pre pohyb ramena vymažte intervaly spomalenie v menu [LSI=0].

## AUTO-UČENIE POHYBU, DRÁHY A HLAVNÝCH PARAMETROV S VOLITELNÝM NASTAVENÍM SPOMALENIA

Spomalovcei intervaly si môže užívateľ nastaviť podľa postupu nižšie.

1. **POZOR! skontrolujte či sú osadené mechanické dorazy a či sú bezpečné. Motory musia vždy dosiahnuť mechanický doraz.**

2. Otvorte bránu pribl. do polovice otvorenia.

3. **UPOZORNENIE: vstúpte do hlavného menu a nastavte parameter LSI = p podľa tabuľky 4.4**

4. Stlačte tlačítka HORE+ a MENU naraz najmenej na 5 sekúnd pokiaľ sa nezobrazí nápis LOP na dispelji. Ujistite sa, že motor M1 sa aktivuje ako prvý; v opačnom prípade stlačte DOLE -, vypnite napájanie a zmeňte zapojenie motorv M1 a M2. Zopakujte procedúru od kroku 3.

Pokiaľ prvý pohyb NIEJE otváranie stlačte DOLE - pre zastavenie procesu učenia. Následne stlačte SS pre reštartovanie a zmenu smeru.

5. Motor M1 sa otvori pomalou rýchlosťou pokiaľ nedosiahne mechanického dorazu.

**Presne v čase keď pohon dosiahne mechanického dorazu stlačte tlačítko SS.**

Motor M2 sa začne automaticky otvárať. Pokiaľ začne motor M2 zatvárať stlačte tlačítko DOLE - pre zastavenie pohybu a následne tlačítko SS pre nastavenie správneho pohybu.

6. Motor M2 sa otvori pomalou rýchlosťou pokiaľ nedosiahne mechanického dorazu.

**Presne v čase keď pohon dosiahne mechanického dorazu stlačte tlačítko SS.** Po pár sekundách motor M2 začne automaticky zatvárať plnou rýchlosťou.

7. **Presne v bode od ktorého chcete nastaviť spomalenie pre motor M2 stlačte tlačítko SS.**

Pohyb motoru M2 bude pokračovať pri zníženej rýchlosti.

8. **Presne v momente keď motor M2 dorazí do zatvorenej pozície stlačte tlačítko SS.**

Motor M2 sa zastaví a motor M1 sa začne zatvárať.

9. **Presne v bode od ktorého chcete nastaviť spomalenie pre motor M1 stlačte tlačítko SS.**

Pohyb motoru M1 bude pokračovať pri zníženej rýchlosti.

10. **Presne v momente keď motor M1 dorazí do zatvorenej pozície stlačte tlačítko SS.**

Motor M1 sa zastaví a začne sa znova otvárať.

11. **Presne v bode od ktorého chcete nastaviť spomalenie pre motor M1 stlačte tlačítko SS.**

Pohyb motoru M1 bude pokračovať pri zníženej rýchlosti

12. **Presne v momente keď motor M1 dosiahne otvorenej pozície stlačte tlačítko SS.**

Motor M1 sa zastaví a motor M2 sa začne otvárať.

13. **Presne v bode od ktorého chcete nastaviť spomalenie pre motor M2 stlačte tlačítko SS.**

Pohyb motoru M2 bude pokračovať pri zníženej rýchlosti.

14. **Presne v momente keď motor M2 dosiahne otvorenej pozície stlačte tlačítko SS.**

Motor M2 sa zastaví.

15. Motory M1 a M2 budú pokračovať v zatváraní podľa nastavených hodnôt.

16. Spravte niekoľko otvorení, zatvorení a zastavení aby ste sa ujistili, že systém je stabilný a bezpečný.

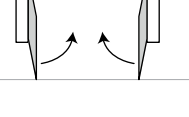
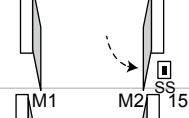
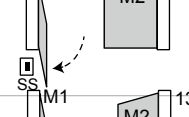
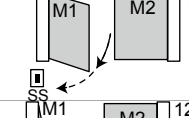
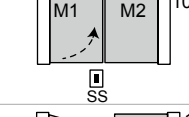
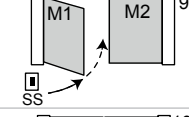
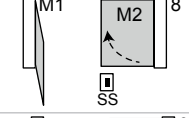
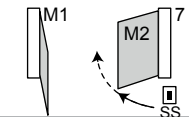
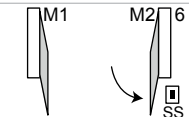
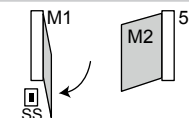
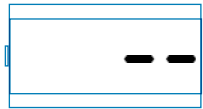

Všetky parametre su nastavené podľa továrenských nastavení. Pre podrobnejšie nastavenie chodu brány pokračujte k bodu 4.4.

#### 4.4 - Nastavenie systému - ZÁKLADNÉ MENU

Pokiaľ je to potrebné užívateľ si môže zvoliť ZÁKLADNÉ MENU, ktoré umožňuje nastavenie základných parametrov. Pre vstup do ZÁKLADNÉHO MENU postupujte ako je uvedené nižšie.

UPOZORNENIE: aby ste na displeji mali východzu pozíciu "dve pomlčky" stlačte tlačidlo MENU dvakrát.

Príklad úpravy položiek v ZÁKLADNOM MENU:



Stlačte tlačidlo MENU na jednu sekundu pre vstup do ZÁKLADNÉHO MENU.

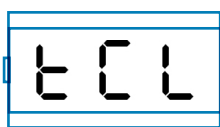

Po vstupe do ZÁKLADNÉHO MENU, stlačte + a – tlačítka pre prechádzanie medzi funkciami.



Pre zmenu hodnoty zvolenej funkcie stlačte tlačidlo MENU na jednu sekundu.

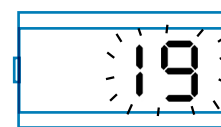

Stlačte tlačítka + a – pre zmenu hodnoty.



Stlačte tlačidlo MENU na jednu sekundu pre uloženie nastaveného parametra, alebo ho stlačte rýchlo pre neuloženie hodnoty a návrat do menu.



Stlačte + a – pre prechádzanie medzi ďalšími funkciami, ktoré chcete nastaviť.

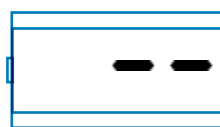

Stlačte tlačidlo MENU rýchlo pre opustenie ZÁKLADNÉHO MENU.

PARAMETRE	POPIS	PREDNASTAVENÉ	MIN	MAX	JEDNOTKA	
1	TCL	Čas automatického zatvorenia (0 = vypnuté)	20	0	900	s
2	ttr	Čas zatvorenia po prejazde (0 = vypnuté)	0	0	30	s
3	SEI	Citlivosť na prekážky (0 = vypnuté)	0	0	100	% (kroky po 1)
4	trq	Sila motora (krútiaci moment pri prevádzkových otáčkach)	100	10	100	% (kroky po 1)
5	SSL	Režim spomalenia 0 = 1/3 spomalenia (pomaly) 1 = 2/3 spomalenia (rýchlo)	0	0	1	
6	SbS	SS nastavenie: 0 = Normál (OTV-STOP-ZATV-STOP-OTV-STOP..) 1 = možnosť STOP (OTV-STOP-ZATV-OTV-STOP-ZATV...) 2 = možnosť (OTV-STOP-OTV-ZATV...) 3 = bytovka – časovač 4 = bytovka s okamžitým zatvorením	0	0	4	
7	bLt	Konanie po výpadku napájania 0 = žiadna akcia, alebo ako pred výpadkom 1 = Zatvorenie	0	0	1	
8	SST	Jemný štart (pomalé na štartovanie) 0 = vypnuté 1 = zapnuté	0	0	1	
9	dLY	Oneskorenie druhého ramena	2	0	300	s
10	LSI	Rozsah spomalenia P = nastavené počas základného učenia dráhy 0...100% = percenta dráhy	15	0	100	% (kroky po 1)
11	ASL	Proti-sklz: predĺženie pracovného času (vhodné v miestach, kde fúka silný vietor)	0	0	300	s
12	nMt	Počet motorov 1 = 1 motor 2 = 2 motory	1	0	1	

#### 4.5 - Pripojenie rádio prijímača

Odstráňte platový kryt z rádio prijímača a pripojte ho podľa nákresu v bode 2.1. POZOR NA SPRÁVNE ZAPOJENIE. Pre programovanie postupujte podľa návodu k prijímaču ( samostatný manuál ).

Programovateľné výstupy su:  
VÝSTUP 1 = KROK ZA KROKOM, VÝSTUP 2 = PRE PEŠÍCH,  
VÝSTUP 3 = OTVORIŤ, VÝSTUP 4 = ZATVORIŤ.

## 5 - TESTOVANIE A UVEDENIE DO PREVÁDZKY

Systém musí byť skontrolovaný kvalifikovaným technikom, ktorý zabezpečí dostatočnú kontrolu systému. Pred uvedením do prevádzky taktiež skontroluje všetky potrebné nastavenia.

### 5.1 - Testovanie

Všetky časti systému musia byť otestované ako to popisuje manuál. Ujistite sa, že všetky bezpečnostné odporúčania boli doržané. Skontrolujte či je brána schopná sa voľne pohybovať keď je pohon odblokovaný. Skontrolujte či všetky pripojené zariadenia ( fotobunky, stop tlačítka atď.) pracujú správne.

### 5.2 - Uvedenie do prevádzky

Pokiaľ sú VŠETKY časti systému plne funkčné a otestované systém môže byť uvedený do prevádzky. Vypracujte si náčrt zapojenia a zapíšte si taktiež všetky prípadné poznámky. Odložte si taktiež tento manuál pre prípadné ďalšie použitie. Ubezpečte sa, že používatelia systému sú plne zaučení.

**UPOZORNENIE** - pokiaľ brána narazí na prekážku automaticky sa zastaví a automatické zatvorenie je deaktivované. Pre pokračovanie je potrebný zásah užívateľa a to stlačením tlačítka na diaľkovom ovládači, alebo na riadiacej jednotke.

## 6 - ĎALŠIE PODROBNOSTI - POKROČILÉ MENU

POKROČILÉ MENU umožňuje nastaviť parametre systému, ktoré nie sú dostupné v ZÁKLADNOM MENU.

sekund.

Pre vstup do POKROČILÉHO MENU stlačte tlačítko MENU na 5

pre zmenu parametrov postupujte ako pri základnom menu ( vysvetlené na str. 10).

PARAMETRE	POPIS	PREDNASTAVENÉ	MIN	MAX	JENDOTKA
1	<b>EL.F.</b> Elektrická brzda 0 = vypnuté 1 = zapnuté	0	0	100	x 0.01s (kroky po 5)
2	<b>SP.h.</b> PHOTO1 odozva pri spustení od zatvorenej brány 0 = PHOTO1 kontrola 1 = brána sa otvorí i keď sú PHOTO1 zopnuté	1	0	1	
3	<b>Ph.2.</b> PHOTO2 odozva 0 = Zapnuté počas otvárania aj zatvárania ( OP/CL ) 1 = Zapnuté len počas otvárania ( OP )	0	0	1	
4	<b>tP.h.</b> Test fotobuniek 0 = vypnuté 1 = PHOTO1 zapnuté 2 = PHOTO1 zapnuté 3 = PHOTO1 a PHOTO2 zapnuté	0	0	3	
5	<b>ed.M.</b> Typ bezpečnostnej lišty 0 = kontaktná (NC) 1 = odporová (82k)	0	0	1	
6	<b>iE.D.</b> Reakcia bezpečnostnej lišty 0 = reaguje len pri zatváraní so zmenou smeru v prípade prekážky 1 = zastaví bránu (pri otváraní aj zatváraní) a odtiahne sa od prekážky (krátky protismerný pohyb)	0	0	1	
7	<b>tE.D.</b> Test bezpečnostnej lišty 0 = zapnuté 1 = vypnuté	0	0	1	
8	<b>LP.o.</b> Otvorenie pre peších	30	0	100	% (kroky po 1)
9	<b>TP.C.</b> Čas automatického zatvorenia prechodu pre peších (0 = vypnuté)	20	0	900	s
10	<b>FP.r.</b> Nastavenie výstupu pre maják 0 = stabilný 1 = blikajúci	1	0	1	
11	<b>tP.r.</b> Čas pred-blikania (0 = vypnuté)	0	0	10	s
12	<b>FC.Y.</b> Nastavenie doplnkového/stropného osvetlenia 0 = Zapnuté na konci operačného cyklu TCY 1 = Zapnuté pokiaľ brána nieje zatvorená + počas chodu TCY 2 = Zapnuté pokiaľ je nastavený časovač (TCY) 3 = Bránové osvetlenie zapnuté/vypnuté 4 = Bránové osvetlenie bliká	0	0	4	
13	<b>tC.Y.</b> Časovač doplnkového/stropného osvetlenia	0	0	900	s (krokovanie po 10s)
14	<b>dE.A.</b> Držte na spustenie 0 = vypnuté 1 = zapnuté	0	0	1	
15	<b>se.r.</b> Servisný interval. Pokiaľ je dosiahnutý servisný interval maják bliká rýchlo počas každého cyklu.(len pokiaľ je FPR zapnuté). (0 = vypnuté)	0	0	100	x 1000 cyklusov
16	<b>se.f.</b> Neprestávajúce blikanie pokiaľ je dosiahnutý servisný interval (počas zatvorenej brány). 0 = vypnuté 1 = zapnuté	0	0	1	
17	<b>HA.o.</b> Krátky protichod na začiatku otvárania 0 = vypnuté	0	0	100	*100ms
18	<b>HA.c.</b> Krátky protichod na začiatku zatvárania 0 = vypnuté	0	0	100	*100ms
19	<b>mp.r.</b> Interval pre údržbu hydraulického motoru - tlaku 0 = vypnuté od 1 do 480	0	0	480	minutes

Pre obnovenie pôvodných nastavení postupujte nasledovne:  
1) vstúpte do pokročilého menu; 2) zvolte "dEf" parameter";  
3) zvolte zmenu hodnoty ("0" na dispelji"); 4) potvrďte zmenu (

stlačte tlačítko MENU a držte ho ). Zobrazí sa odpočítavanie: d80,d79...,d01 až po "don". Pustite tlačítko MENU keď sa zobrazí "don".

## DICHIARAZIONE DI INCORPORAZIONE DI QUASI-MACCHINA DECLARATION OF INCORPORATION OF PARTLY COMPLETED MACHINERY

Il sottoscritto Nicola Michelin, Amministratore Delegato dell'azienda  
*The undersigned Nicola Michelin, General Manager of the company*

Key Automation srl, Via Alessandro Volta, 30 - 30020 Noventa di Piave (VE) – ITALIA

dichiara che il prodotto tipo:  
*declares that the product type:*

### **GO 230**

Centraline 230Vac o 120Vac per l'automazione di cancelli a 1 o 2 motori  
*230Vac or 120Vac Control Units for gates up to 2 motors*

Models:  
*Models:*

850CT102, 850CT202, 850CT102V120, 850CT202V120

E' conforme a quanto previsto dalle seguenti direttive comunitarie:  
*Is in conformity with the following community (EC) regulations:*

Direttiva macchine / *Machinery Directive 2006/42/EC*  
Direttiva compatibilità elettromagnetica / *EMC Directive 2004/108/EC*  
Direttiva bassa tensione / *Low Voltage Directive 2006/95/EC*

Secondo quanto previsto dalle seguenti norme armonizzate:  
*In accordance with the following harmonized standards regulations:*

EN 55014-1  
EN 55014-2  
EN 61000-3-2  
EN 61000-3-3  
EN 60335-1  
EN 60335-2

Dichiara che la documentazione tecnica pertinente al prodotto è stata redatta conformemente a quanto previsto dalla direttiva 2006/42/CE Allegato VII parte B e verrà fornita a fronte di una richiesta adeguatamente motivata dalle autorità nazionali.

*Declares that the technical documentation is compiled in accordance with the directive 2006/42/EC Annex VII part B and will be transmitted in response to a reasoned request by the national authorities.*

Dichiara altresì che non è consentita la messa in servizio del prodotto finchè la macchina, in cui il prodotto è incorporato, non sia stata dichiarata conforme alla direttiva 2006/42/CE.

*He also declares that is not allowed to use the above mentioned product until the machine, in which this product is incorporated, has been identified and declared in conformity with the regulation 2006/42/EC.*

Noventa di Piave (VE), 15/04/13

Amministratore Delegato  
*General Manager*  
Nicola Michelin



Key Automation S.r.l.  
Via A. Volta, 30  
30020 Noventa di Piave (VE)  
P.IVA 03627650264 C.F. 03627650264  
[info@keyautomation.it](mailto:info@keyautomation.it)

Capitale sociale 1.000.000,00 i.v.  
Reg. Imprese di Venezia 03627650264  
REA VE 326953  
[www.keyautomation.it](http://www.keyautomation.it)



Organizzazione con sistema di gestione certificato  
ISO 9001:2008

Výrobca:

**Key Automation S.r.l.**

Via A. Volta 30 - 30020 Noventa di Piave (VE)

T. +39 0421.307.456 - F. +39 0421.656.98

info@keyautomation.it - www.keyautomation.it

Verzia návodu:  
CT-202SK v.1.0